

DAS FENSTERBUCH HOLZ | HOLZ-ALU



NATÜRLICH ANDERS...



DÖPFNER
HOLZ  ALUMINIUM-KOMPETENZ
FÜR FENSTER UND HAUSTÜREN

NATUR PUR VOR DEM FENSTER UND IM FENSTER



Leben in der Natur, mit der Natur...
Ökologisch sinnvolle Entscheidungen in der Gegenwart,
sind die Voraussetzung für eine lebenswerte Zukunft.

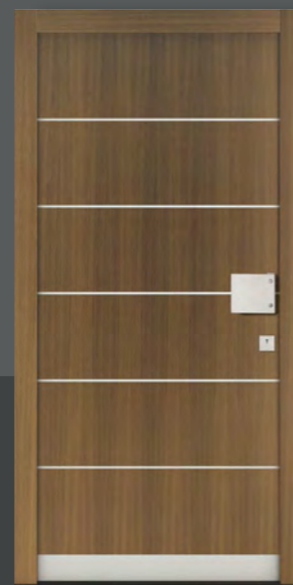

Döpfner baut übrigens Fenster...
UND HAUSTÜREN! Fragen Sie Ihren
Döpfner-Fachhändler nach unserem
aktuellen HAUSTÜRENBUCH.

DÖPFNER FENSTERSYSTEME. HOLZ UND HOLZ-ALUMINIUM.

Unser Sortiment umfasst eine große Auswahl unterschiedlicher Systeme und Profiltypen.
So finden qualitäts- und umweltbewusst entscheidende Bauherren auf den folgenden Seiten
die optimale Lösung für nahezu jede bauliche Anforderung.



INHALT

| | | | |
|---|-------|--------------|---|
| NATÜRLICH ANDERS ÖKO-LOGIK by Döpfner | SEITE | 4-7 |  |
| TECHNIK-ÜBERSICHT Der Döpfner-Mehrwert | SEITE | 8-31 |  |
| HOLZ-ALUMINIUM-FENSTER PREMIUM Systemübersicht | SEITE | 32-59 |  |
| HOLZ-ALUMINIUM-FENSTER STANDARD Systemübersicht | SEITE | 60-77 |  |
| HOLZ-FENSTER PROTECT-FENSTER Systemübersicht | SEITE | 78-89 |  |

Wir entwickeln **ökologische Produkte** – denn wir produzieren ausschließlich Holz- und Holz-Aluminium-Fenster und Haustüren – mit heimischen Hölzern aus nachhaltiger Forstwirtschaft. Die Herkunft unserer Rohstoffe wird von externer Stelle unabhängig überwacht. Tropenholz, PVC und sonstige petrochemische Kunststoffe sind für uns tabu!

NATÜRLICH ANDERS...

Wir arbeiten mit ausgewählten Partnern, die unsere nachhaltige Unternehmenskultur in jeder Hinsicht teilen. In unserer Produktion arbeiten qualifizierte und hochmotivierte Mitarbeiter mit moderner Technik auf höchstem Qualitätsniveau. Wir verwenden lösemittelfreie Oberflächenbeschichtungen und wir versorgen unser Unternehmen autark mit Strom und Heizenergie – durch Photovoltaik mit einer Peakleistung von 500 Kilowatt und mit unserem modernen Späne-Heizwerk.

Die Zufriedenheit unserer Kunden ist unser Antrieb – seit 1906.

**Döpfner – und Ihr Haus hat ein Gesicht!
Dafür steht die Familie Döpfner!**



NATÜRLICH ANDERS – DAS DÖPFNER ÖKOLOGIK-PLUS



Die beiden Geschäftsführer Dipl.-Betriebswirt (FH) Frank Döpfner und Dipl.-Ing (FH) Mario Döpfner leiten das Familienunternehmen bereits in der vierten Generation.

Döpfner denkt schon seit 1906 NATÜRLICH ANDERS – seit den Anfängen als kleine Schreinerei sind wir heute mit 65 Mitarbeitern ein Familienunternehmen, das immer noch voll und ganz auf den natürlichen und nachhaltigen Rohstoff Holz setzt.



WARUM IST DÖPFNER NATÜRLICH ANDERS? WEIL AUCH UNSERE KUNDEN ANDERS SIND!

Unsere Kunden fordern **ökologisch** konzipierte Produkte, Nachhaltigkeit, Natürlichkeit, Wertigkeit, fühl- und sichtbare Qualität... kurz, Produkte mit einer glaubhaften Philosophie, mit der Sie sich identifizieren können. Sie konzipieren ihre Bauprojekte zusammen mit Architekten und treffen bewusste Entscheidungen, die zu ihrer persönlichen Überzeugung passen.

Unsere Kunden möchten große Fensterflächen mit Panoramaaussicht, angenehme Oberflächen, eine wohnliche Atmosphäre und selbstverständlich auch optimale energetische Effizienz.

Und wie erfüllen wir diese Wünsche? Mit unserer konsequent ökologischen Unternehmensausrichtung, stetiger Innovation und der daraus resultierenden, absolut konsequenten Produktpolitik: Wir produzieren für unsere anspruchsvollen Endkunden ausschließlich Holz- und Holz-Aluminium-Fenster und Haustüren – mit heimischen Hölzern aus nachhaltiger Forstwirtschaft und überwachter Rohstoffherkunft. Außerdem arbeiten wir partnerschaftlich mit ausgewählten Zulieferern, Fachhandelspartnern und Architekten zusammen, die unsere Unternehmenskultur in jeder Hinsicht teilen.

Wir verwenden ausschließlich regionales Holz der kurzen Wege. Durch innovative Maßnahmen in den Bereichen Holzveredelung, Konstruktion und Oberflächenvergütung bringen wir Fichte, Kiefer, Lärche, Eiche, Ahorn und Co. auf ein hervorragendes Haltbarkeitsniveau. Holzarten aus tropischen Urwäldern oder aus der sibirischen Taiga sind für uns tabu!

Leider wird das Modewort Nachhaltigkeit zunehmend inflationär benutzt, häufig auch als reiner »Etikettenschwindel«. Deshalb haben wir unsere **ÖKOLOGIK** konsequent zu Ende gedacht: Wir bieten unseren Kunden ökologische Produkte aus einer konsequent nachhaltigen Prozesskette – Nachhaltigkeit vom Baum bis zum fertigen Fenster- oder Haustürenelement – mit Zertifikat!

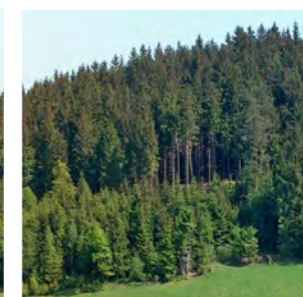

WELCHER FENSTERTYP SIND SIE EIGENTLICH?



IHR BAUPROJEKT TRÄGT IHREN GANZ PERSÖNLICHEN STIL?

BEI UNS FINDEN SIE IHRE
GANZ INDIVIDUELLEN FENSTER!

NEUBAU Ihr Bauvorhaben wird individuell geplant – mit einem klar definierten Ziel: Der idealen Umsetzung Ihrer Wünsche... der Realisierung Ihres Traumhauses. Alle Optionen stehen offen. Sie und Ihr Architekt können alle Möglichkeiten kreativ ausschöpfen. Das gilt natürlich auch für die Fenster. Große Fensterflächen mit Panorama-Feeling sorgen für imposante Ausblicke und ein modernes, offenes Wohnerlebnis mit viel Licht und Luft. Sie haben die Wahl: Holz-Aluminium STANDARD, Holz-Aluminium PREMIUM, Holz, Protect-Holzfenster... Eine perfekt zum architektonischen Stil des Gebäudes passende Haustür aus unserem individuell planbaren Sortiment hochwertiger Haustüren rundet die Gesamtkomposition stimmig ab.

UMBAU UND RENOVIERUNG. Grundsätzlich lassen sich alle Systeme auch im Renovierungssektor einsetzen. Doch es gibt Döpfner-Systeme, die sich optimal – insbesondere für energetische Umbauvorhaben – eignen. Unser Hybridsystem PROTECT ist die durchdachte Synthese von kostengünstigem Holzfenster und hochwertigem Holz-Alu-Fenster. Innen wohnlich-warmes Holz und außen eine neu konzipierte Aluminiumschale, die den Fensterflügel vor Witterungseinflüssen schützt. Der Holzrahmen wird vom Vollwärmeschutz verdeckt. So erhalten Renovierer hochwertige und dauerhafte Fenster auf dem Preisniveau unserer Holzfenstersysteme. Das System CONTUR AS mit integriertem Fensterbank-Abdeckprofil wurde speziell im Hinblick auf die nachträgliche Fassadenisolierung konzipiert.

DENKMALSCHUTZ stellt sehr spezifische Anforderungen an ein Fenstersystem. Im Vordergrund steht naturgemäß die Optik. Das Profil und die Formgebung müssen dem historischen Kontext entsprechen – ergänzt von variabel einsetzbaren Sprossensystemen. Darüberhinaus soll sich aber auch die Energiebilanz – nicht nur im Vergleich mit den teils Jahrhunderte alten zugigen Einfach-Fenstern – deutlich verbessern. Die Döpfner-Fenstersysteme STIL ermöglichen den Spagat zwischen historisch stimmiger Optik und moderner 3-fach Isolierverglasung.

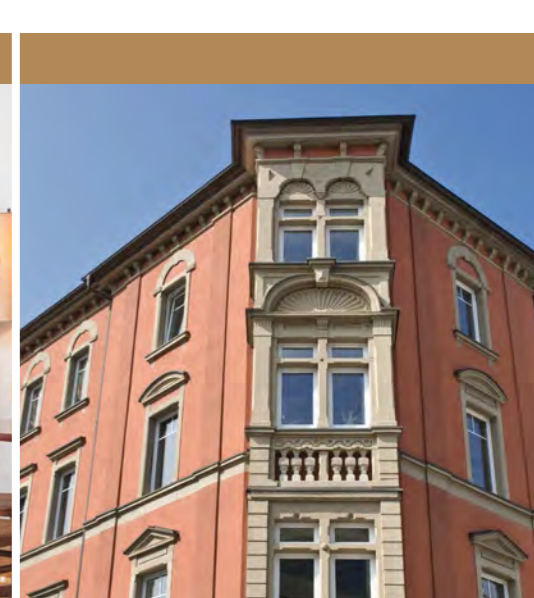
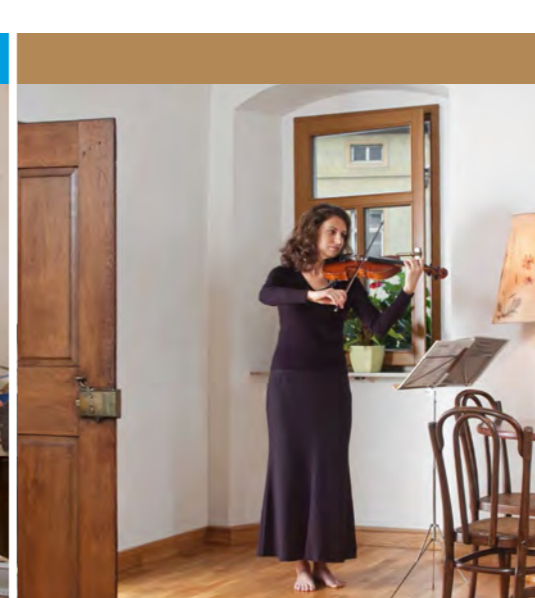

HOLZ ALUMINIUM PREMIUM FENSTER SYSTEME

SEITE
32

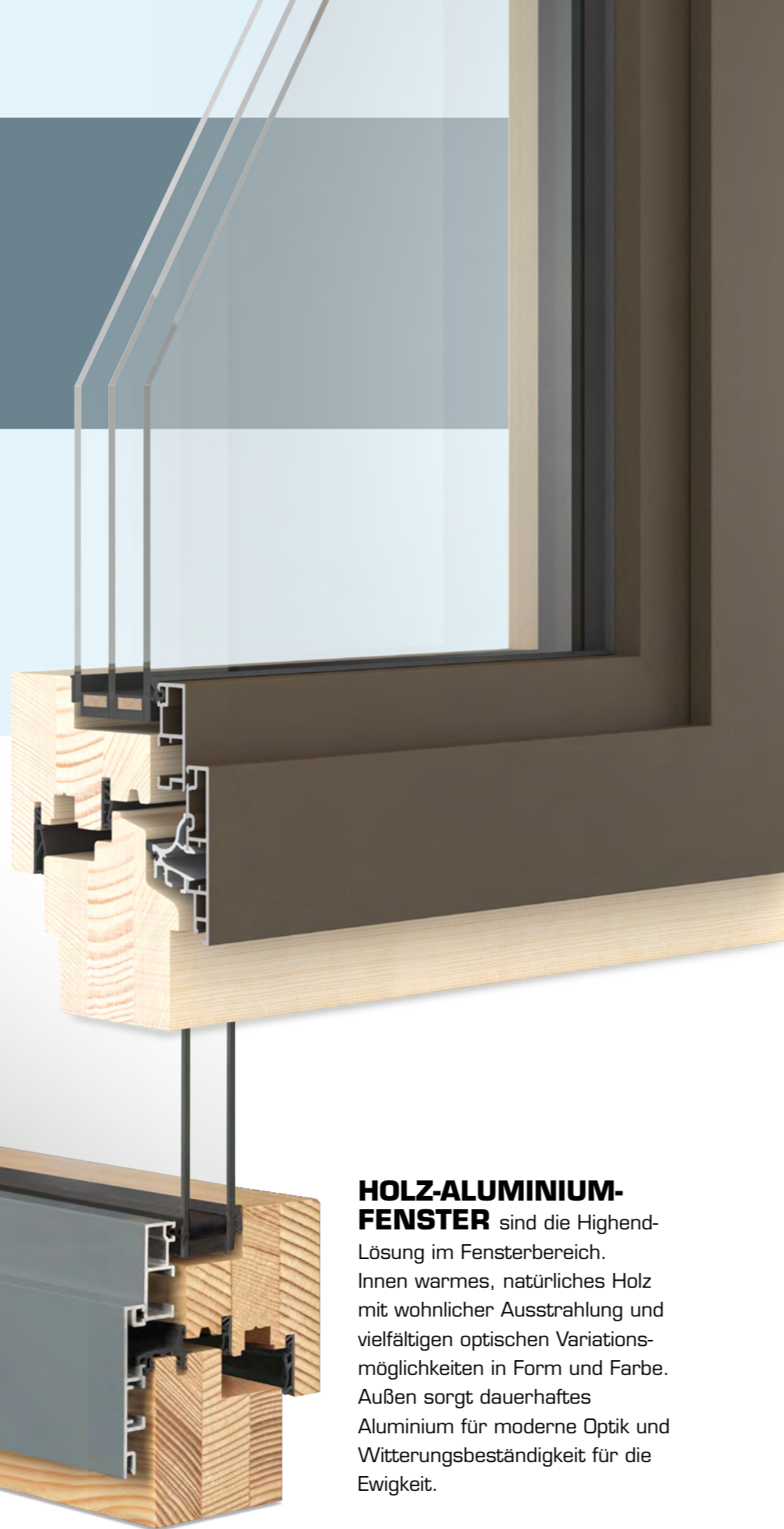

HOLZ ALUMINIUM STANDARD FENSTER- SYSTEME

SEITE
60

HOLZ-ALUMINIUM-FENSTER sind die Highend-Lösung im Fensterbereich. Innen warmes, natürliches Holz mit wohnlicher Ausstrahlung und vielfältigen optischen Variationsmöglichkeiten in Form und Farbe. Außen sorgt dauerhaftes Aluminium für moderne Optik und Witterungsbeständigkeit für die Ewigkeit.

HOLZ FENSTER- SYSTEME

SEITE
78

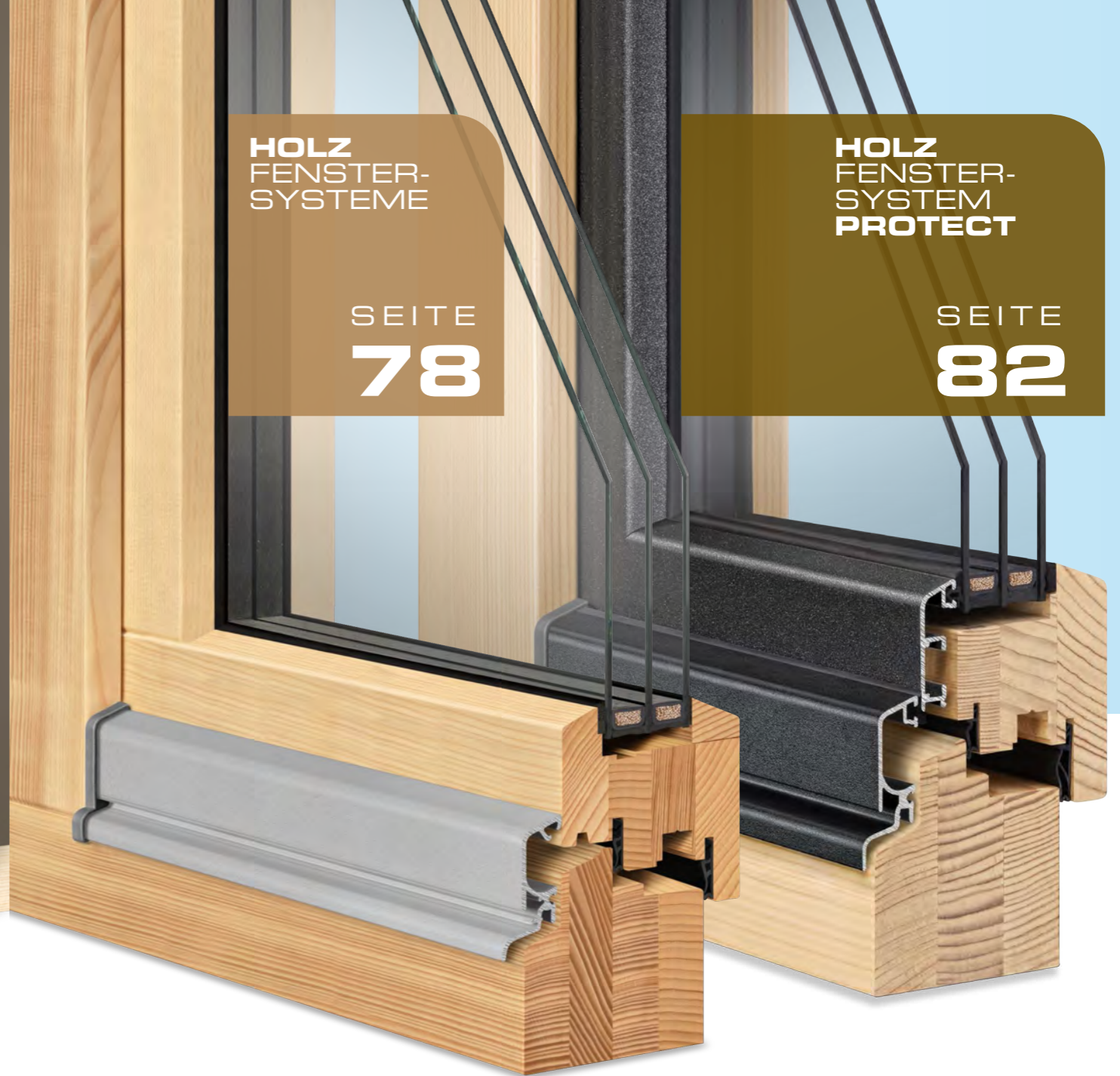

HOLZ FENSTER- SYSTEM PROTECT

SEITE
82

HOLZ-FENSTER – modernste Konstruktion und dauerhaft witterungsbeständige Oberflächenbeschichtungen für lange Haltbarkeit und problemlose Funktion über Jahrzehnte. Döpfner-Holzfenster sind die nachhaltige Alternative für ökologisch planende Bauherren.

PROTECT-FENSTER vereinen zwei Systemwelten: Preis auf niedrigem Holzfensterniveau und Witterungsschutz auf hohem Holz-Alu-Niveau – das perfekte Fenster für Umbau und Renovierung. PROTECT ist die ideale Lösung für budgetorientierte Bauherren mit ausgeprägtem Qualitäts- und Umweltbewusstsein.

DÖPFNER SYSTEM

- HOLZ-ALU PREMIUM
- HOLZ-ALU STANDARD
- HOLZ
- PROTECT

TYPISCH DÖPFNER HÖCHSTE QUALITÄT AUCH IM DETAIL

DER DÖPFNER-MEHRWERT

MEHR STANDARD = WENIGER AUFPREIS

PANORAMA-Wohngefühl – voll im Trend:

Zeitgemäße Architektur fordert lichtdurchflutete, luftige Räume. Die benötigten großflächigen Fensterelemente sind durch die hervorragende Stabilität unserer Holz- und Holz-Alu-Fenster und neuartige Kopplungstechnologien (DÖPFNER GEOLINK®) in den meisten Fällen problemlos realisierbar.



Variable, moderne Optik durch farblich vielseitig gestaltbare Aluminium- und Holzelemente.



Modernste massive Holzkonstruktion –

OHNE SCHAUMFÜLLUNGEN!

Für maximale Stabilität – auch bei sehr großen Fensterelementen – und hervorragende Wärmedämmeigenschaften.



Innovative Rahmenkonstruktion mit 3 Dichtungsebenen:

- 1 Flügelüberschlagdichtung 20 mm zur Erhöhung des Schallschutzes.
- 2 Mittelfalzdichtung
- 3 Aufwendig vulkanisierte Blendrahmendichtung

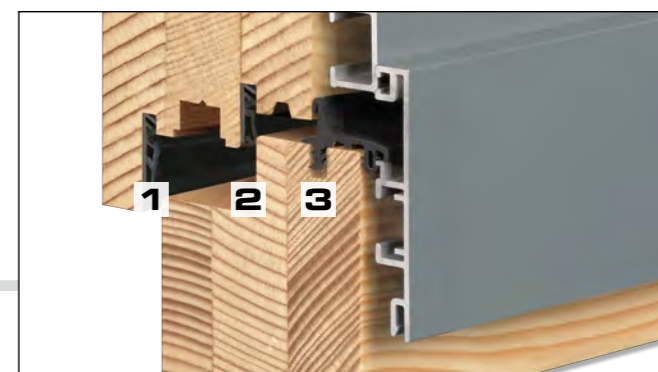

Aufwendig verschweißte und verschliffene Aluminium-Blendrahmen:

Im Vergleich zu gesteckten und geklebten Verbindungen deutlich verbesserte Optik, Stabilität und Dauerhaltbarkeit.

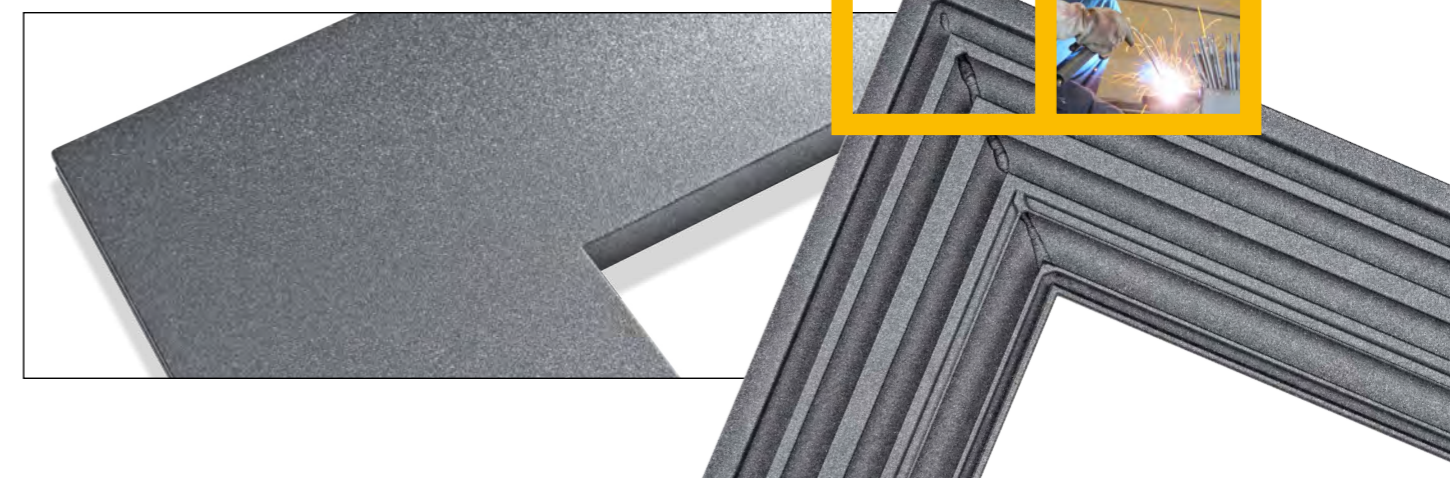

DÖPFNER HOLZ-VARIANTEN NATÜRLICH UND STABIL



DÖPFNER ÖKO STATEMENT

Wir verwenden ausschließlich regionales Holz aus zertifiziert nachhaltiger Forstwirtschaft. Unser Holz kommt auf kurzen Wegen aus dem Bayerischen Wald und nicht über Tausende von Kilometern aus tropischen Urwäldern oder der sibirischen Taiga.

DÖPFNER DENKT NATÜRLICH ANDERS...
DENN WIR BAUEN **FENSTER AUS HOLZ!**



HOLZ. NATÜRLICH ANDERS.

LEBENDIG STATT LEBLOS.
ECHT STATT KÜNSTLICH.
WOHLNICH STATT STERIL.
WARM STATT KALT.

NACHHALTIG,
WEIL NACHWACHSEND.

WÄHLEN SIE AUS
DIESEN HOLZARTEN...



**DÖPFNER STEHT
FÜR ZERTIFIZIERTE
NACHHALTIGKEIT**



Wir unterstützen die Initiative
HOLZ VON HIER
www.holz-von-hier.de



FICHTE

KIEFER

LÄRCHE

EICHE

AHORN

Allen Holzarten gemeinsam ist die natürliche Ausstrahlung, hohe Stabilität und die Herkunft aus nachhaltiger Forstwirtschaft. Unterschiede ergeben sich aus der holzart-spezifischen Maserungsstruktur und Farbe. Ihr Fachhändler berät Sie gerne und zeigt Ihnen Holz- und Farbmuster.

Aufgrund der drucktechnisch unvermeidlichen Farbabweichungen bitten wir Sie, die Farbauswahl anhand der Döpfner-Originalfarbmuster zu treffen. Ihr Fachhändler hilft Ihnen gerne – zu finden unter ► www.doepfner.de

DÖPFNER HOLZ-OBERFLÄCHEN NATÜRLICH UND DAUERHAFT

HOLZ IST EIN NATURPRODUKT.
UND DAS SOLL MAN AUCH
SEHEN, FÜHLEN UND RIECHEN KÖNNEN.



Bitte informieren Sie sich bei Ihrem Fachhändler über die verfügbaren RAL-Farbtöne.

**MEHR TRANSPARENZ.
MEHR NATUR.
UND NOCH MEHR SCHUTZ.**

3 optimal aufeinander abgestimmte, lösemittelfreie Lasurschichten ergänzen sich zu einem dauerhaften Schutzschild für Ihre Fenster – mit einer Witterungsbeständigkeit, die vor wenigen Jahren noch utopisch war. Unsere Farbmustermappe bietet eine umfassende Auswahl an Oberflächen für die Holzfenster-Außenseite und Farbtönen für Holz-Aluminiumfenster-Innenseiten und Haustüren. Sie haben die Wahl!

DER NEUE TREND
**TRANSPARENT
STATT DECKEND**

Die Zeiten deckender Anstriche, die dem Holz jede natürliche Ausstrahlung nehmen, sind vorbei. Moderne HighRes-Lasurbeschichtungen mit neuartigen Lignin-Stabilisatoren ermöglichen jetzt hochtransparente Oberflächen – bei nochmals deutlich verbesserter Langzeithaltbarkeit.

Döpfner | Garant³

5 Jahre
Garantie

- 1 KEIN VERGRAUEN
- 2 KEIN ABBLÄTTERN
- 3 KEIN STREICHEN



DÖPFNER ALU-OBERFLÄCHEN KEINE CHANCE FÜR WIND UND WETTER

DÖPFNER ÖKO STATEMENT

Wir verwenden zur Herstellung unserer Aluprofile ausschließlich Recycling-Aluminium.

Aluminium kann völlig problemlos beliebig oft wieder verwendet werden und spart so wertvolle Rohstoffressourcen und Energie.

ALUMINIUM - EXTREM DAUERHAFT UND OPTISCH UNGEMEIN VIELSEITIG DAS PERFEKTE SCHUTZSCHILD FÜR IHRE FENSTER.



Wir bieten Ihnen eine große Auswahl aus dem Gesamtspektrum der RAL-Farben.

Ihr Fachhändler informiert Sie über die aktuell verfügbaren RAL-Standardtöne.



Aufgrund der drucktechnisch unvermeidlichen Farbabweichungen bitten wir Sie, die Farbauswahl anhand der Döpfner-Originalfarbmuster

- PREMIUM 10
- PREMIUM 10 SELECT
- PREMIUM 30

zu treffen. Ihr Fachhändler hilft Ihnen gerne – zu finden unter www.doepfner.de

Die Aluminiumschalen unserer Fenstersysteme werden individuell für jedes Fenster »maßgeschneidert« – die Eckverbindungen werden nicht nur gesteckt oder verklebt, sondern sehr aufwendig verschweißt und verschliffen – das garantiert eine perfekte Optik und Stabilität. Alle Oberflächen werden hochwertig pulverbeschichtet und erhalten so eine überaus witterungsbeständige, unverwüstliche Beschichtung »für die Ewigkeit«. Die Oberflächen sind in vielen Ausführungen verfügbar... glänzend, matt, metallic...

Ihr Fachhändler berät Sie gerne!

DÖPFNER SYSTEMFENSTER MAXIMAL PLANBAR

EINFACH FLEXIBLER PLANBAR.

Viele verschiedene Aluschalen-Ausführungen und Holz-Freimaße ermöglichen millimetergenaue Bauanschlussplanungen.

Döpfner-Systemfenster passen sich so an alle baulichen Anforderungen, zum Beispiel bei der Integration einer Vollwärmeschutzisolierung, perfekt an.

DÖPFNER-FENSTER SIND IN 3 SYSTEMSTÄRKEN LIEFERBAR.

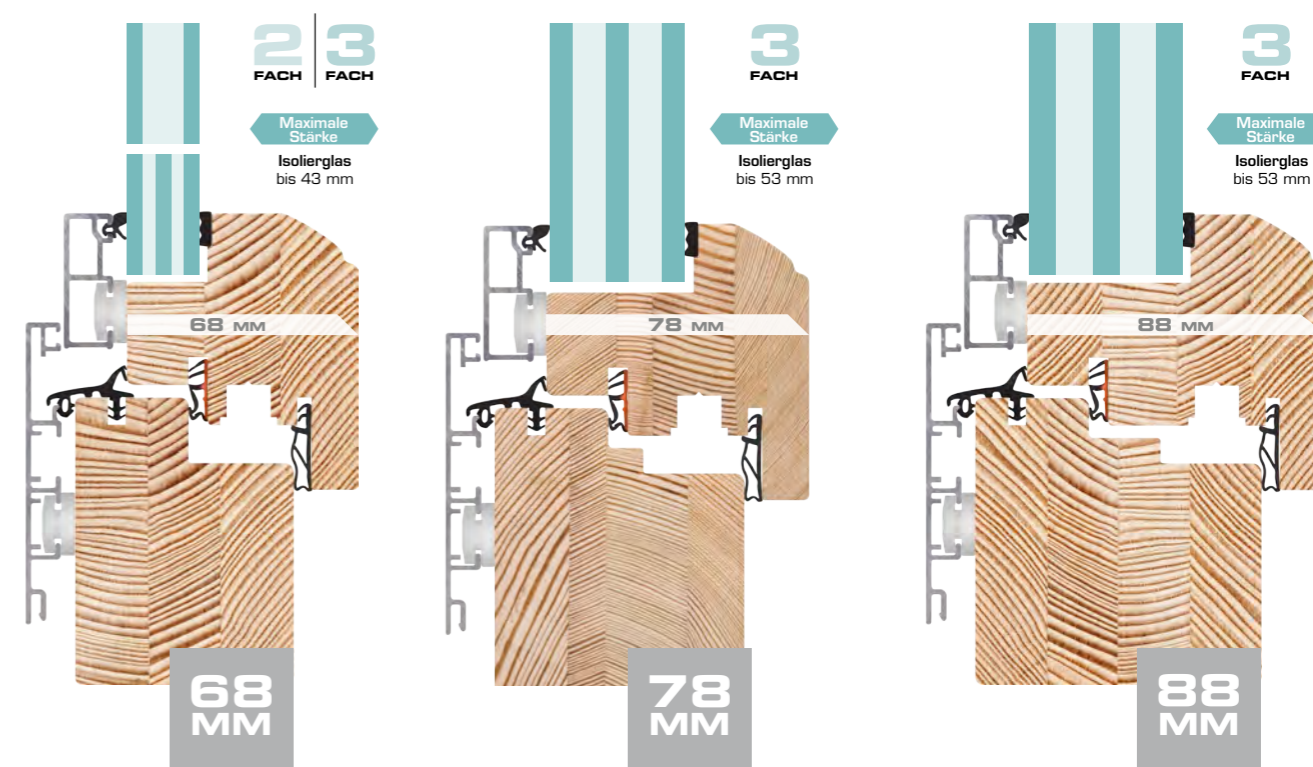

Alle Döpfner-Fenstersysteme sind wahlweise in den Systemstärken 68 mm, 78 mm und 88 mm lieferbar. Neben der hohen Stabilität können mit den unterschiedlichen Stärken auch die dicksten 3-fach-Verglasungen eingesetzt und höchste Anforderungen an die Wärmedämmleistung problemlos erfüllt werden.



DÖPFNER INNEN-PROFILE VIERFACH INDIVIDUELL

TYP
1

TYP
2

TYP
3

TYP
4

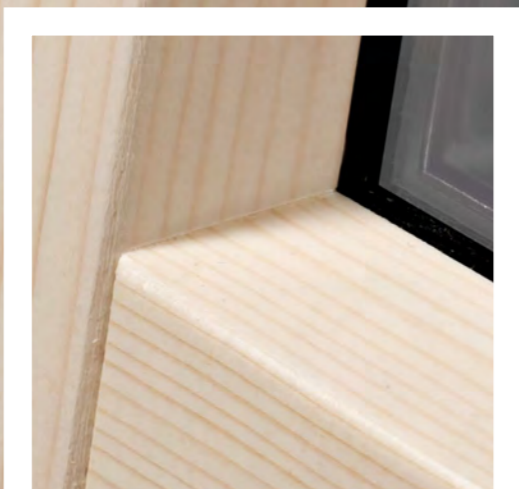

ALLE DÖPFNER-HOLZ-ALU-FENSTER
HABEN JETZT **4 WÄHLBARE INNEN-PROFILE.**

Ein Thema in 4 Varianten – denn Architekten und Bauherren lieben individuelle Gestaltungsmöglichkeiten: Softe Rundung, puristisch-eckige Klarheit oder elegante Schräge. Sie entscheiden über die Optik Ihrer Fenster – von außen und von innen!

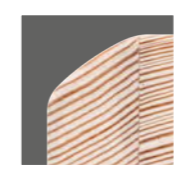

TYP
1

TYP
2

TYP
3

TYP
4

DÖPFNER VIMATIC 3-D® DER VERDECKTE DREH- UND ANGELPUNKT



ALLE DÖPFNER-FENSTER MIT VIMATIC 3-D® DER VERDECKTE BESCHLAG

Perfekte Ästhetik und optimale Funktion.

Nichts stört die Optik der Fenster:
Von außen kaum sichtbare Mechanikkomponenten!

NEU: Auch die Bandseite ist jetzt fast unsichtbar –
die Ausfräsungen am Flügel sind durch Schutzkappen
(wahlweise schwarz oder weiß lieferbar) nahezu
vollständig verdeckt.

**Bei Schräg- und
Rundbogenfenstern
wird ein sichtbarer Beschlag
eingesetzt!**

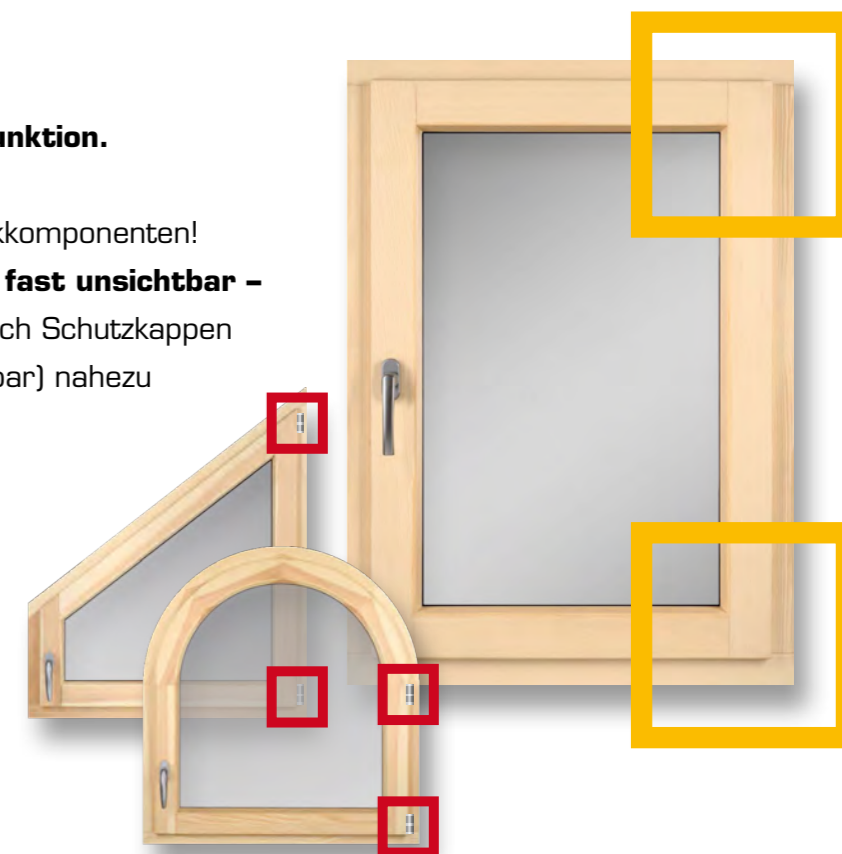

Hochbelastbare Punkt- und Kugellager

erlauben ein maximales
Flügelgewicht von bis zu 100 kg.



180°
Öffnungswinkel

**DÖPFNER
VIMATIC 3D®
PERFEKT
GELAGERT**

DÖPFNER ISOLIERVERGLASUNG

WOHLFÜHL-KLIMA MIT DURCHBLICK

WAS MAN AUS SAND
SO ALLES MACHEN KANN...
ZUM BEISPIEL ISOLIERGLAS.

DÖPFNER STANDARD

SWISSPACER ULTIMATE DIE WÄRMSTE THERMOKANTE ALLER ZEITEN

Der völlig neu konzipierte Isolierglas-Randverbund vereint wichtige Eigenschaften:

- Bester Psi-Wert am Markt
- Minimierte Wärmeverluste
- Perfekte Optik
- Dauerhafte Abdichtung
- Weniger Tauwasser am Glasrand

DÖPFNER-FENSTER SORGEN DAS GANZE JAHR FÜR PRIMA KLIMA.

- MINIMALE HEIZKOSTEN IM WINTER.
- TAGESLICHTNEUTRALE DURCHSICHT.
- SONNENSCHUTZ
- SOLARER ZUGEWINN.

Wir bieten Ihnen eine umfassende Auswahl moderner Isolierverglasungen:

Wärmeschutz- und Klimaglas bis zum Passivhaus-Niveau, Schallschutzglas, Sicherheitsglas (ESG | VSG | TRAV)...

Ihr Fachhändler berät Sie gerne.

STANDARD BEI UNS!

PLANITHERM XN

DIE NEUE HIGH-END- BESCHICHTUNG

CLIMAPLUS XN
CLIMATOP XN
DIE NEU ENTWICKELTEN
ENERGIESPAR-FENSTER

HOCHTRANSPARENT
WEISS
GLAS
EFFEKT

| CLIMAPLUS ULTRA XN 2-FACH | | CLIMATOP ULTRA XN 3-FACH | |
|-----------------------------------|------|-----------------------------------|------|
| U _g W/m ² K | 1.1 | U _g W/m ² K | 0.6 |
| g-Wert | 65 % | g-Wert | 54 % |
| LT-Wert | 82 % | LT-Wert | 74 % |

BEREITS DIE DÖPFNER-
STANDARD-VERGLASUNGEN
BIETEN HERVORRAGENDE
LEISTUNGSWERTE.

DER NEUE ISOLIERGLAS-STANDARD BEI DÖPFNER BIETET IHNEN...

- HERVORRAGENDE WÄRMEDÄMMUNG** (U_g-Wert).
- VERBESSERTE LICHTDURCHLÄSSIGKEIT** (LT-Wert).
- HELLERE, FARBNEUTRALERE DURCHSICHT.
- OPTIMIERTEN SOLAREN WÄRMEGEWINN** (g-Wert).

Die Energieeinsparverordnung EnEV 2014 (gültig ab 1. Mai 2014) stellt hohe Anforderungen an die Wärmedämmung von Gebäudehüllen. Fenster sind in diesem Kontext eine sehr wichtige Komponente! Deshalb haben wir jetzt unsere Standard-Isolierverglasungen im Hinblick auf die erhöhten Vorgaben nochmals optimiert und eine neue Beschichtung eingeführt.

CLIMAPLUS XN 2-fach und CLIMATOP XN 3-fach sind ab sofort die neuen Standardverglasungen bei Döpfner und überzeugen mit sichtbar verbesserter **Lichtdurchlässigkeit** (Lichttransmission | DIN EN 410 | LT-Wert) und optimiertem **Energiedurchlassgrad** (Gesamtenergiedurchlässigkeit, Solarfaktor | DIN EN 410 | g-Wert).

Auch die **Wärmedämmung** (Wärmedurchgangskoeffizient | DIN EN 673 | U_g-Wert) ist auf dem modernsten Stand der Technik.

HELLER

- mehr Licht
- farbneutralere Durchsicht

WÄRMER UND UMWELTFREUNDLICHER

- hervorragende Wärmedämmung
- verbesserter solarer Zugewinn
- geringere Heizkosten
- reduzierter CO₂-Ausstoß

KOMBINIERBAR MIT:

- Sonnenschutz
- Schallschutz
- Sicherheit
- ESG | VSG | EINBRUCHSCHUTZ
- ABSTURZSICHERUNG (TRAV)

DÖPFNER ISOLIERVERGLASUNG OPTIONALE GLÄSER FÜR SPEZIELLE AUFGABEN?

IHRE ANFORDERUNG:
**SCHUTZ VOR WÄRMEEINTRAG
DURCH SONNENEINSTRALUNG
HÖCHSTE WÄRMEDÄMMUNG**

**SONNEN
SCHUTZ
GLAS**

**COOL-LITE SKN 2-FACH | 3-FACH
DIE »SONNENBRILLE«
FÜR IHR FENSTER**

COOL-LITE SKN-Verglasungen sind die optimale Lösung für Anwendungsbereiche, in denen hervorragende Wärmedämmung den Wärmeverlust von Innen minimiert und gleichzeitig die Raumaufheizung durch Sonneneinstrahlung von Außen stark verringert werden soll.

Die WÄRMEDÄMMUNG (U_g-Wert) wird durch den hochmodernen Glasaufbau mit Edelgasfüllung und die beste warme Kante am Markt (SWISSPACER ULTIMATE) gewährleistet.

Der Planungsfaktor SONNENSCHUTZ wird durch eine spezielle metallische Filterbeschichtung erreicht, die die solare Einstrahlung durch Reflektion und Absorption erheblich reduziert. Der Wärmeeintrag durch das Infrarotspektrum der Sonne wird also reduziert – bei gleichzeitig hoher Durchlässigkeit für sichtbares Licht.

| COOL-LITE SKN165 2-FACH | | COOL-LITE SKN174 2-FACH | | COOL-LITE SKN165 3-FACH | | COOL-LITE SKN174 3-FACH | |
|-----------------------------------|-------------|-----------------------------------|-------------|-----------------------------------|-------------|-----------------------------------|-------------|
| U _g W/m ² K | 1.0 | U _g W/m ² K | 1.1 | U _g W/m ² K | 0.6 | U _g W/m ² K | 0.6 |
| g-Wert | 33 % | g-Wert | 41 % | g-Wert | 30 % | g-Wert | 37 % |
| LT-Wert | 60 % | LT-Wert | 69 % | LT-Wert | 54 % | LT-Wert | 61 % |

Minimale blau-grünliche Tönung durch natürliche Glasfärbung und die Solar-Beschichtung

**ENERGIE
EFFIZIENZ**

A++



**SOLAR
GLAS**

IHRE ANFORDERUNG:
**MAXIMALE SOLARE
ENERGIEGEGWINNE
HÖCHSTE WÄRMEDÄMMUNG
HÖCHSTE, FARBNEUTRALE
LICHTDURCHLÄSSIGKEIT**

**CLIMATOP LUX DIAMANT 3-FACH
DAS NEUE »WEISS-GLAS«
DIE SONNE HEIZT - UMSONST!**

Energie wird immer kostspieliger! Steigende Preise für Strom und fossile Brennstoffe rücken die Energieeffizienz von Gebäuden immer stärker in den Fokus.

CLIMATOP LUX DIAMANT verbindet eine 3-fach-Isolierverglasung aus einem – durch den stark reduzierten Eisenoxidgehalt – weitgehend »entfärbten« Floatglas mit neuer LUX-Beschichtung und kombiniert wärmedämmtechnische Spitzenwerte mit dem höchsten derzeit möglichen solaren Energiegewinn.

Ihre Vorteile: Maximale Wärmedämmung im Winter und sehr hoher solarer Zugewinn durch die infrarote Sonneneinstrahlung – das ganze Jahr über. Darüberhinaus ist CLIMATOP LUX DIAMANT unvergleichlich hell und farbneutral.

Aufgrund der konzeptionell beabsichtigten, sehr hohen solaren Raumaufheizung sollte – insbesondere an Südseiten – eine variable Abschattung geplant werden. (vgl. DIN 4108-2)

| CLIMATOP LUX DIAMANT 3-FACH | |
|-----------------------------------|-------------|
| U _g W/m ² K | 0.7 |
| g-Wert | 68 % |
| LT-Wert | 75 % |

MINUS WÄRMEVERLUSTE

- Nordseite minus 16 %
- West/Ostseite minus 36 %
- Insgesamt bis zu 35 % besser, als Standard-Isolierglas

PLUS SOLARER ZUGEGWINN

- Südseite plus 500 %
- Heizkostensparnis von bis zu 15 % (DIN V4108-6:2003)

Maximale Lichtdurchlässigkeit mit absolut neutraler Farbwiedergabe – ohne jegliche Farbstiche.

HOLZ + ALUMINIUM DAS IST **NATÜRLICH** EIN STARKES TEAM

INNEN WOHNLICHES HOLZ.

Holz hat eine natürliche, warme Ausstrahlung, eine angenehme Haptik und erzeugt so ein ideales Wohnklima.

Es hat also sicher einen Grund, warum Möbel viel häufiger aus Holz als aus Kunststoff gebaut werden.

Holz ist Natur!

AUSSEN UNVERWÜSTLICHES ALUMINIUM.

Das hochstabile und korrosionsbeständige Leichtmetall ist der ideale Wetterschutz für moderne Fenster.

Große Formenvielfalt, individuelle Optik durch vielfältige Oberflächen und Farben und natürlich der wartungsfreie Wetterschutz »für die Ewigkeit«.

Aluminium überzeugt!

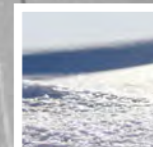
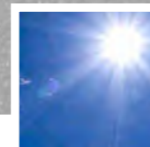
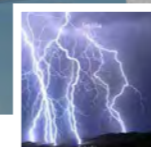

SYSTEMÜBERSICHT
HOLZ-ALUMINIUM
PREMIUM

DÖPFNER FENSTERSYSTEME

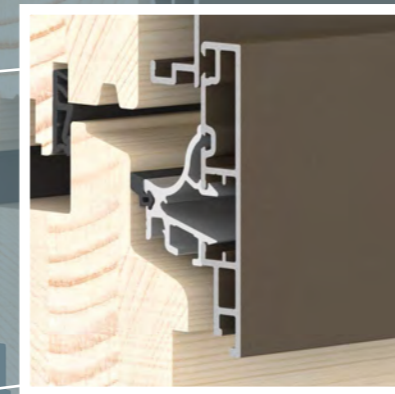



DÖPFNER HOLZ-ALUMINIUM PREMIUM ALLE SYSTEME AUF EINEN BLICK

DÖPFNER FLÄCHENVERSETZT

**PREMIUM
SLIM 1**



Alu-Konstruktion
mit abgeschrägten
Alu-Profilen.
Kantenradius 2 mm.

**PREMIUM
SLIM 3**



Alu-Konstruktion
mit 90°-Kanten an Flügel
und Blendrahmenschale.

**PREMIUM
CONTUR 3**



Alu-Konstruktion
mit Stufenglasoptik.
Geklebte Flügelschale
in RAL 9005 schwarz matt.

**PREMIUM
INTEGRA 2.0**



Alu-Konstruktion mit
integriertem Flügel.
Ansichtsbreite Flügel 10 mm
(RAL 9005 schwarz matt).
Blendrahmenschale 106 mm.

**PREMIUM
INTEGRA 2.0**



Alu-Konstruktion mit
integriertem Flügel.
Ansichtsbreite Flügel 10 mm
(RAL 9005 schwarz matt).
Blendrahmenschale 78 mm.

DÖPFNER FLÄCHENBÜNDIG

**PREMIUM
CONTUR 2**



Alu-Konstruktion
mit 90°-Kanten an Flügel
und Blendrahmenschale und
Schattenfuge

DIE DÖPFNER-HOLZ-ALU STANDARD-FENSTER



Bei unserem STANDARD-Holzaluminium-System erfolgt der Wasserablauf über die Blendrahmendichtung – je nach System nach unten oder über Entwässerungsschlitze mit sichtbaren Abdeckkappen nach vorne. Die Aluschale ist innen offen, mit von innen sichtbaren Schweißnähten.

DIE NEUEN HOLZ-ALU PREMIUM-FENSTER
NOCH MEHR ÄSTHETIK!

A PREMIUM-Regenschiene **B** Aluschale geschlossen

PREMIUM IST MEHRWERT!

Die neue vollintegrierte PREMIUM-Regenschiene mit kontrollierter Entwässerung und die innen geschlossene Aluschale sorgen für eine glatte, aufgeräumte Optik ohne Schweißnähte auf der Innenseite. Der Wasserablauf nach unten erfolgt über Entwässerungsschlitze in der Regenschiene.

DIE NEUEN **PREMIUM**-FENSTER
NOCH MEHR ABDICHTUNG!

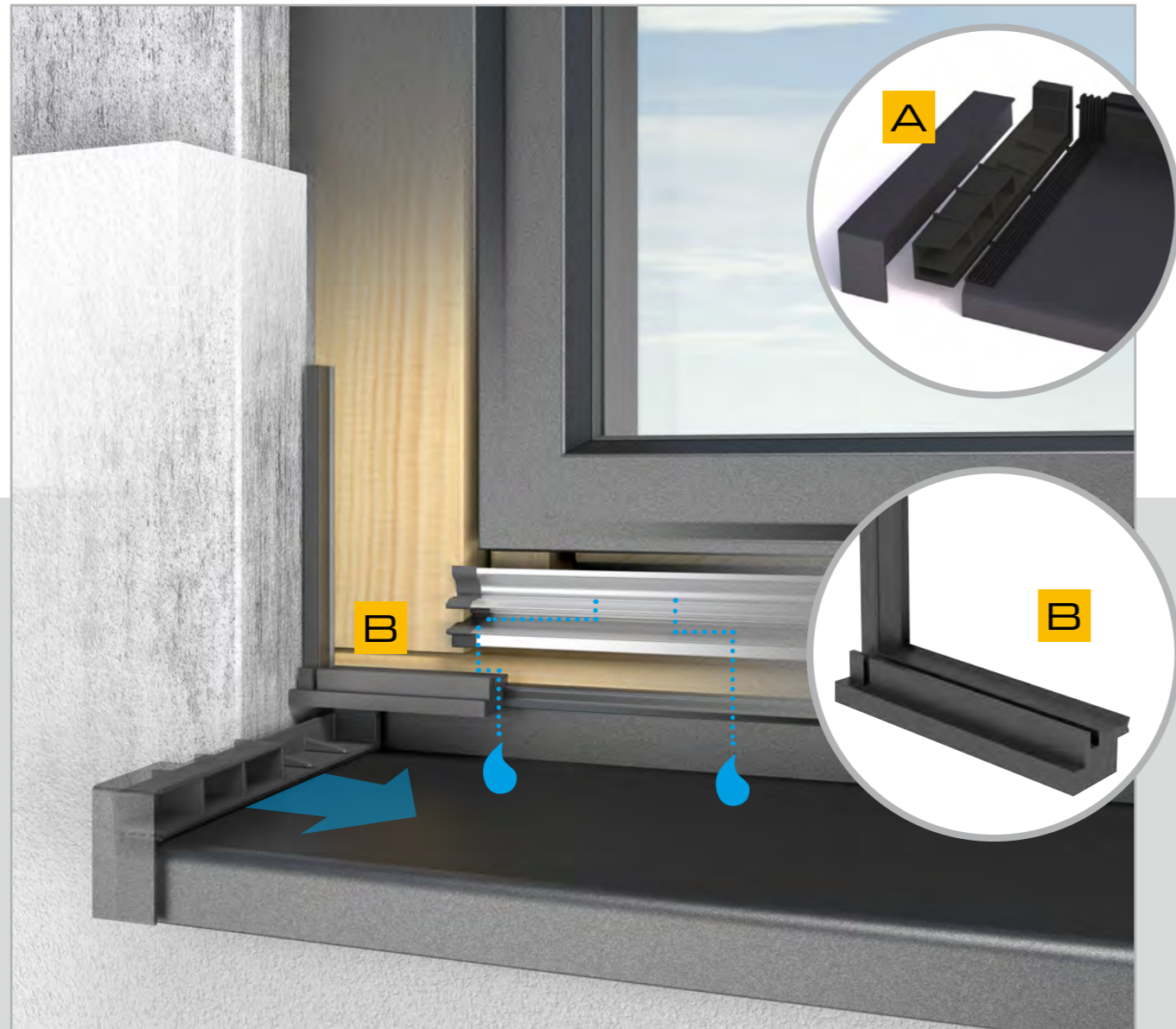

A Dicht-Gleitbordstück **B** Dichtbrücke

Die optimale Wasserabdichtung von Fensterelement und Fensterbank zum Mauerwerk hin ist, insbesondere bei Fassaden mit Vollwärmeschutzisolierung, sehr wichtig und war deshalb eine primäre Anforderung bei der Entwicklung des PREMIUM-Fenstersystems. Die Dichtbrücke in der unteren Fensterecke sorgt für eine kontrollierte, optisch unauffällige Entwässerung nach unten und die Labyrinthdichtung der neuen Gleitbordstücke dichtet zwischen Fensterbank und Mauerwerk perfekt ab. Entwässerungsschlitze und Abdeckkappen werden nicht mehr benötigt.



DIE NEUEN **PREMIUM**-FENSTER
MIT OPTIMIERTER STEINBANK-INTEGRATION



A Alu-Steinbankprofil

Auch die Integration einer Steinfensterbank erfolgt jetzt auf PREMIUM-Niveau. Das neue Steinbank-Profil ist eine integrale Systemkomponente mit optimaler Entwässerung und Abdichtung. Die Wasserableitung erfolgt unsichtbar nach unten – somit entfallen Entwässerungsschlitze und Abdeckkappen.



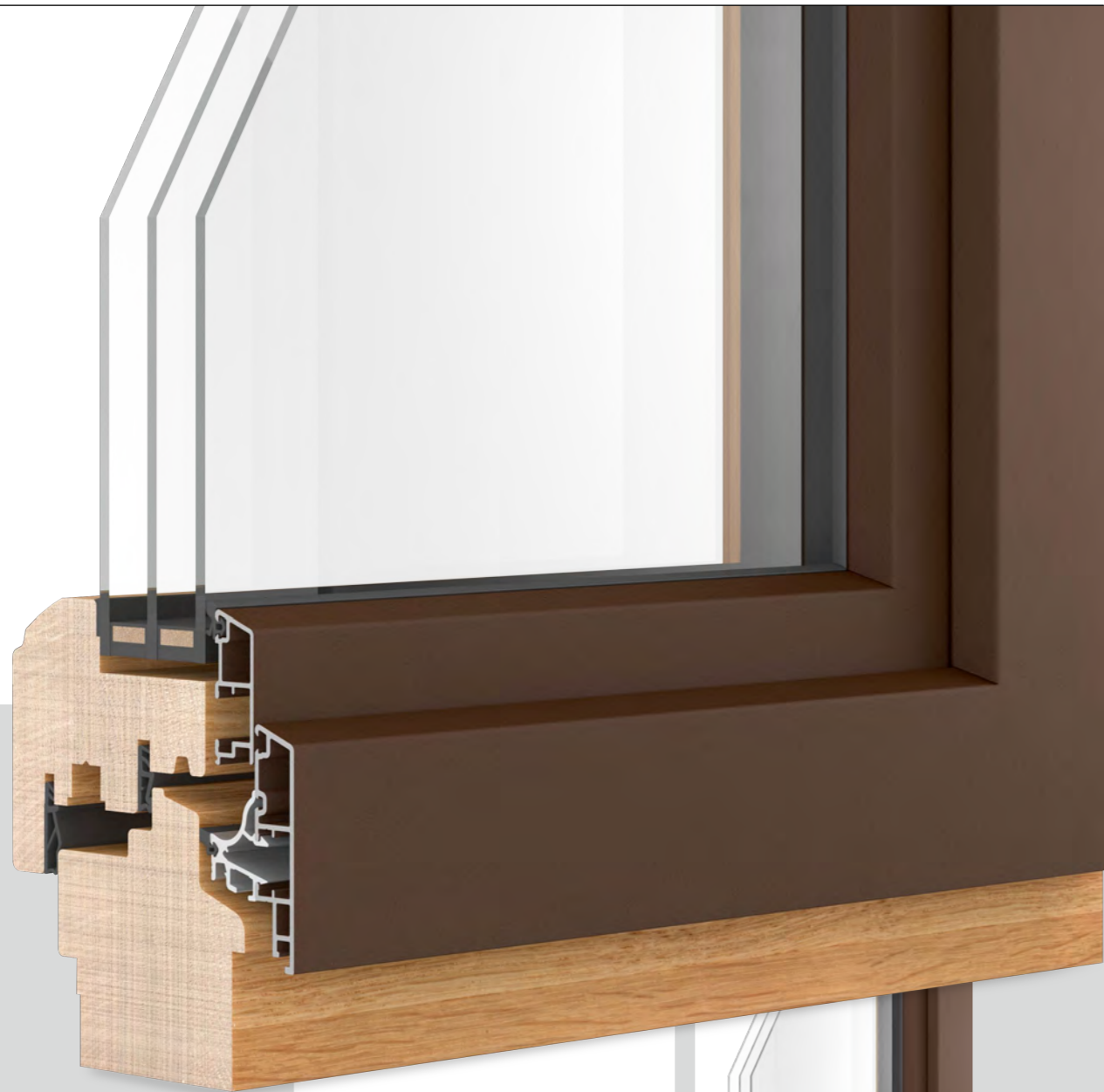

PREMIUM
SLIM 1 78

**Das Premium-Fenster
mit SLIM 1-Aluschale**

Alu-Konstruktion
mit abgschrägter Blendrahmen- und
Flügelschale. Kantenradius 2 mm.



PREMIUM
SLIM 1 68

**68
MM** TYP 1 TYP 2 TYP 3 TYP 4

**78
MM** TYP 1 TYP 2 TYP 3 TYP 4

PREMIUM SLIM 1 – ist ein kantenbetontes Holz-Alu-Fenstersystem
mit abgschrägten Flügel- und Blendrahmen in flächenversetzter Konstruktion.



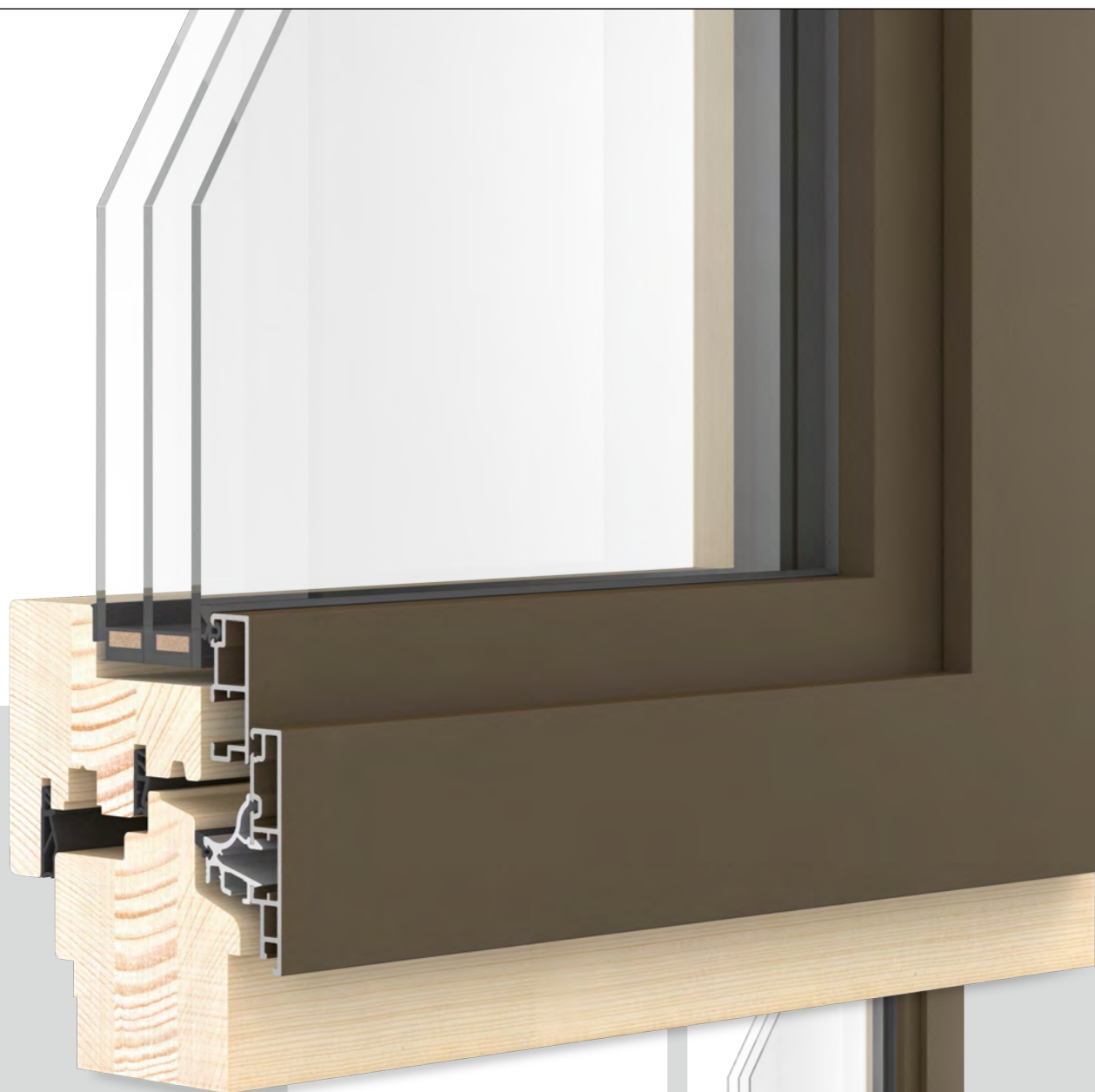

PREMIUM SLIM 3 78

Das Premium-Fenster
mit SLIM 3-Aluschale

Alu-Konstruktion
mit 90°-Kanten an Flügel
und Blendrahmenschale.

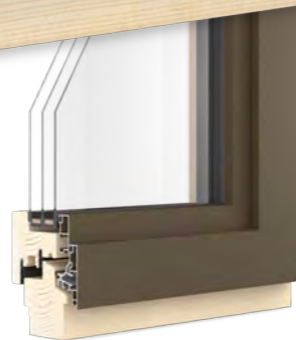

PREMIUM
SLIM 3 68

68
MM



78
MM



PREMIUM SLIM 3 – ist ein Holz-Alu-Fenstersystem mit kubischer Kantenbetonung.
Flügel- und Blendrahmen sind flächenversetzt.



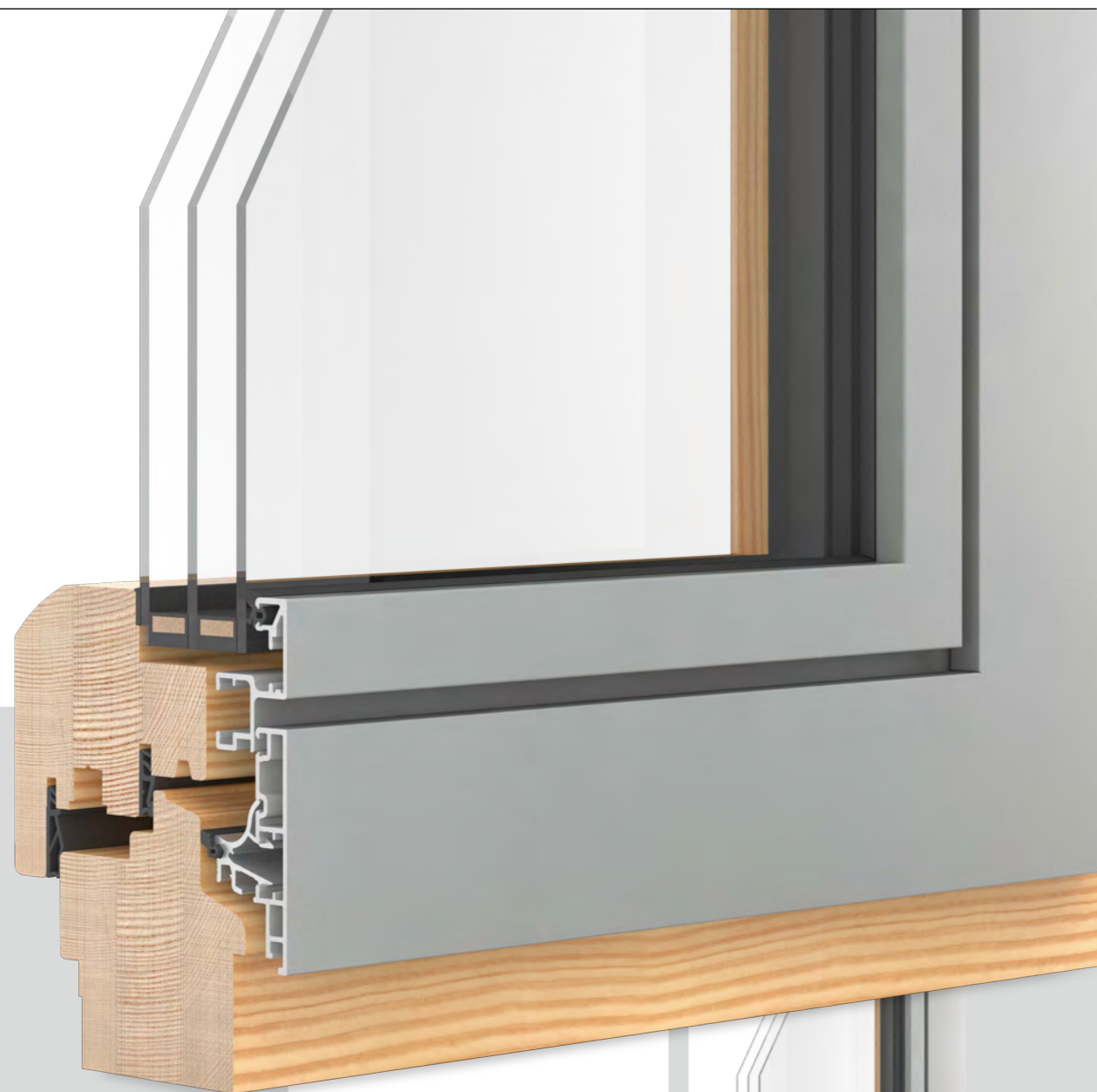

PREMIUM CONTUR 2 78

**Das Premium-Fenster
mit CONTUR 2-Aluschale**

Alu-Konstruktion
mit 90°-Blendrahmen- und
Flügelschale und umlaufender
Schattenfuge



PREMIUM CONTUR 2 68

68
MM



78
MM



PREMIUM CONTUR 2 – ist ein kubisches Holz-Alu-Fenstersystem mit maximaler Kantenbetonung und einer umlaufenden Schattenfuge. Flügel- und Blendrahmen sind flächenbündig.



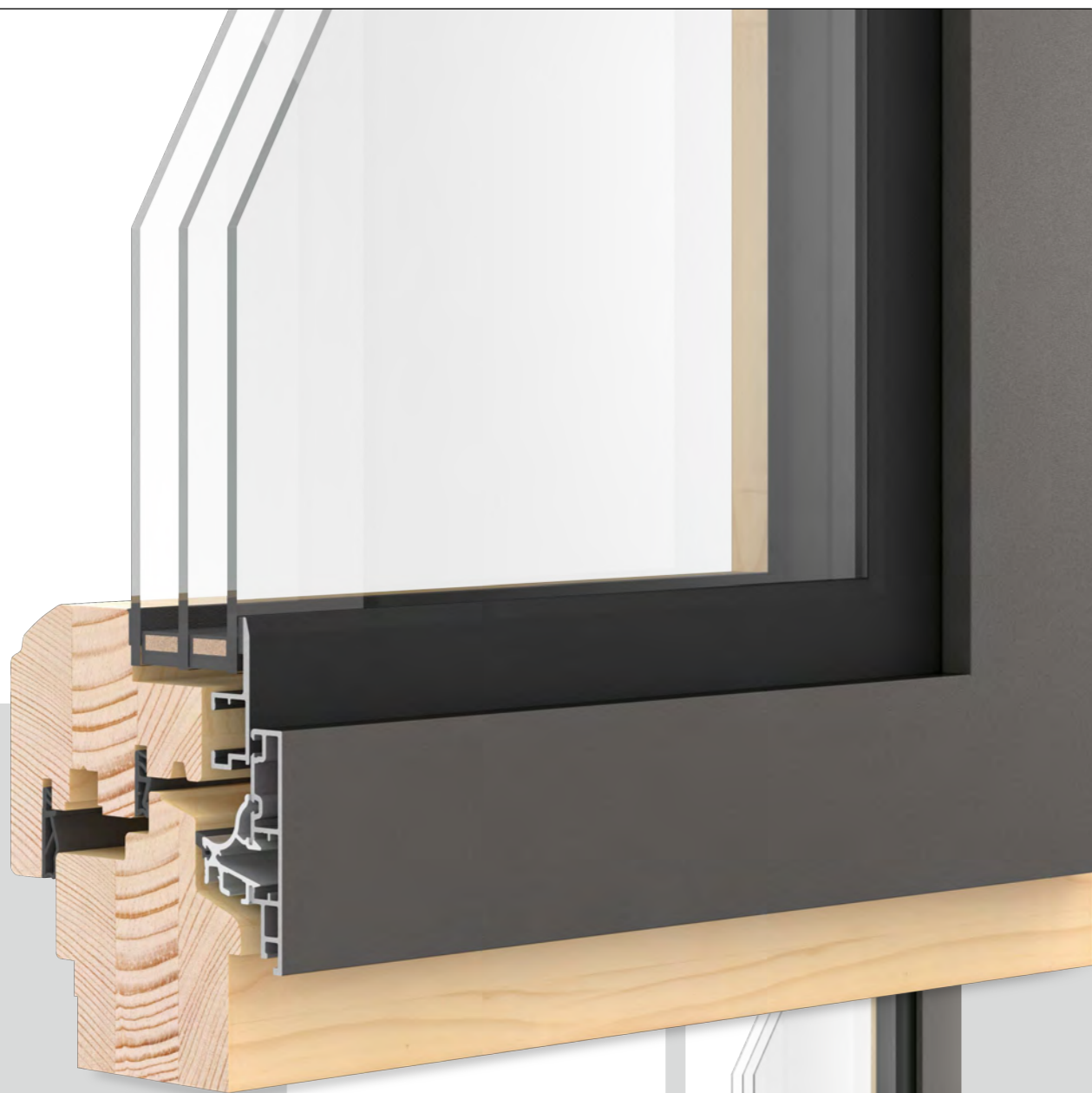

PREMIUM CONTUR 3 78

Das Premium-Fenster
mit CONTUR 3-Aluschale

Alu-Konstruktion
mit Stufenglasoptik.
Geklebte Flügelschale in
RAL 9005 schwarz matt.



PREMIUM CONTUR 3 68

68
MM



78
MM



PREMIUM CONTUR 3 – ist ein Holz-Alu-Fenstersystem mit moderner Stufenglas-Optik.
Flügel- und Blendrahmen sind flächenversetzt.

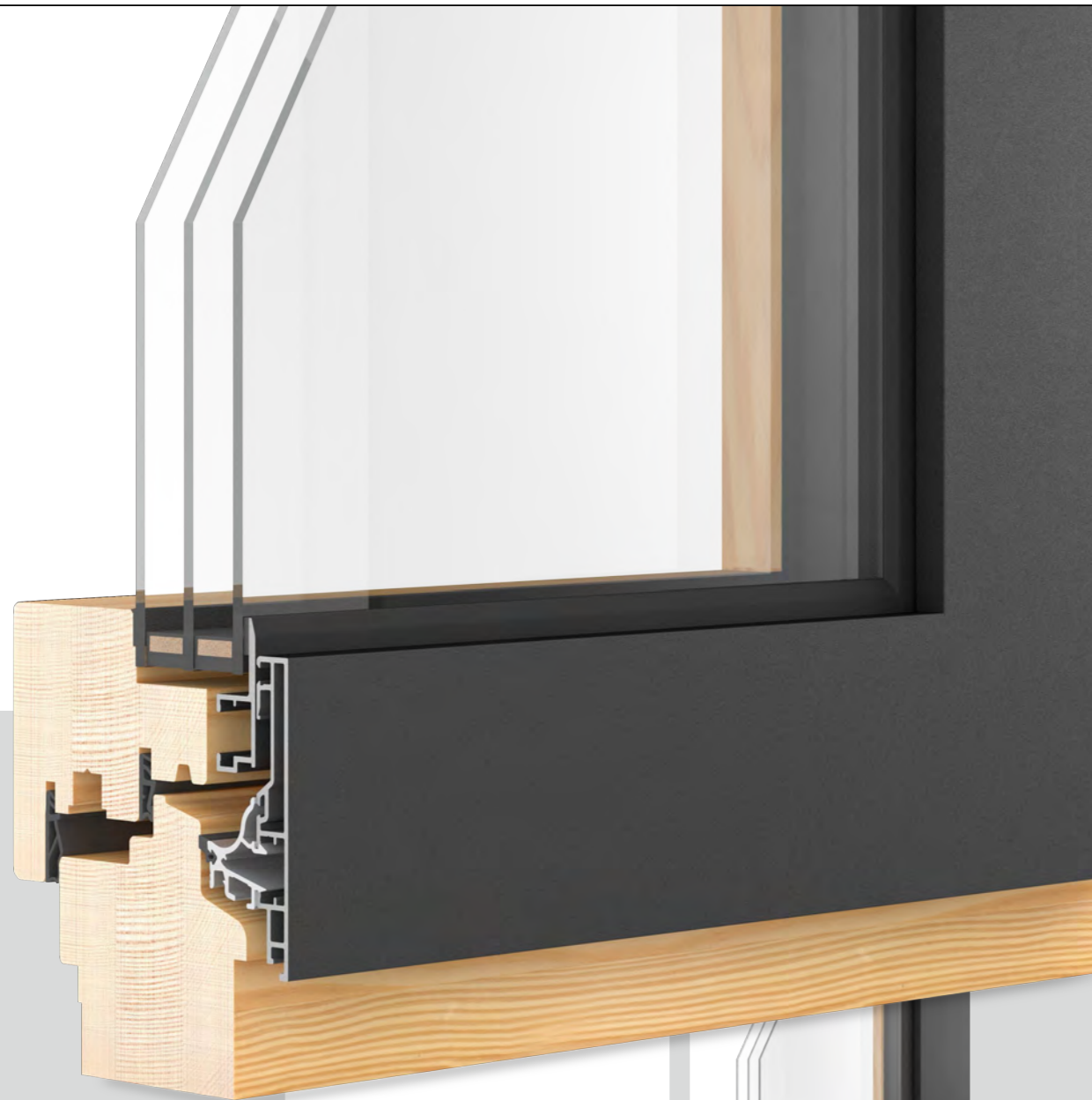

68
MM

TYP 1

TYP 2

TYP 3

78
MM

TYP 1

TYP 2

TYP 3

INTEGRA PREMIUM – ist ein Holz-Alu-Fenstersystem mit integrierter Flügelschale. Flügel- und Blendrahmen sind flächenversetzt.

PREMIUM INTEGRA 2.0 78

Das Premium-Fenster mit INTEGRA-Aluschale

Alu-Konstruktion

mit integriertem Flügel.
Ansichtsbreite Flügel 10 mm
(RAL 9005 schwarz matt).
Blendrahmenschale 108 mm.

Variante SCHMAL

mit besonders schlanker
Ansichtsbreite seitlich und oben,
durch die schmale
Blendrahmenschale 78 mm.



PREMIUM
INTEGRA 2.0
68



VARIANTE
SCHMAL





PREMIUM – für höchste Ansprüche.

Das völlig neue entwickelte PREMIUM-Fensterbanksystem wurde als integrierte Systemergänzung für unsere neuen PREMIUM-Fenster konzipiert – mit dem Ziel einer technisch und optisch perfekten Abdichtung zum Mauerwerk

Die für das PREMIUM-System neu entwickelten Dicht-Gleitbordstücke sorgen, zusammen mit den Dichtbrücken der neuen PREMIUM-Fenster, für eine hervorragende Entwässerung der Fensterprofile nach unten und eine perfekte Abdichtung zwischen Fensterbank und Mauerwerk.

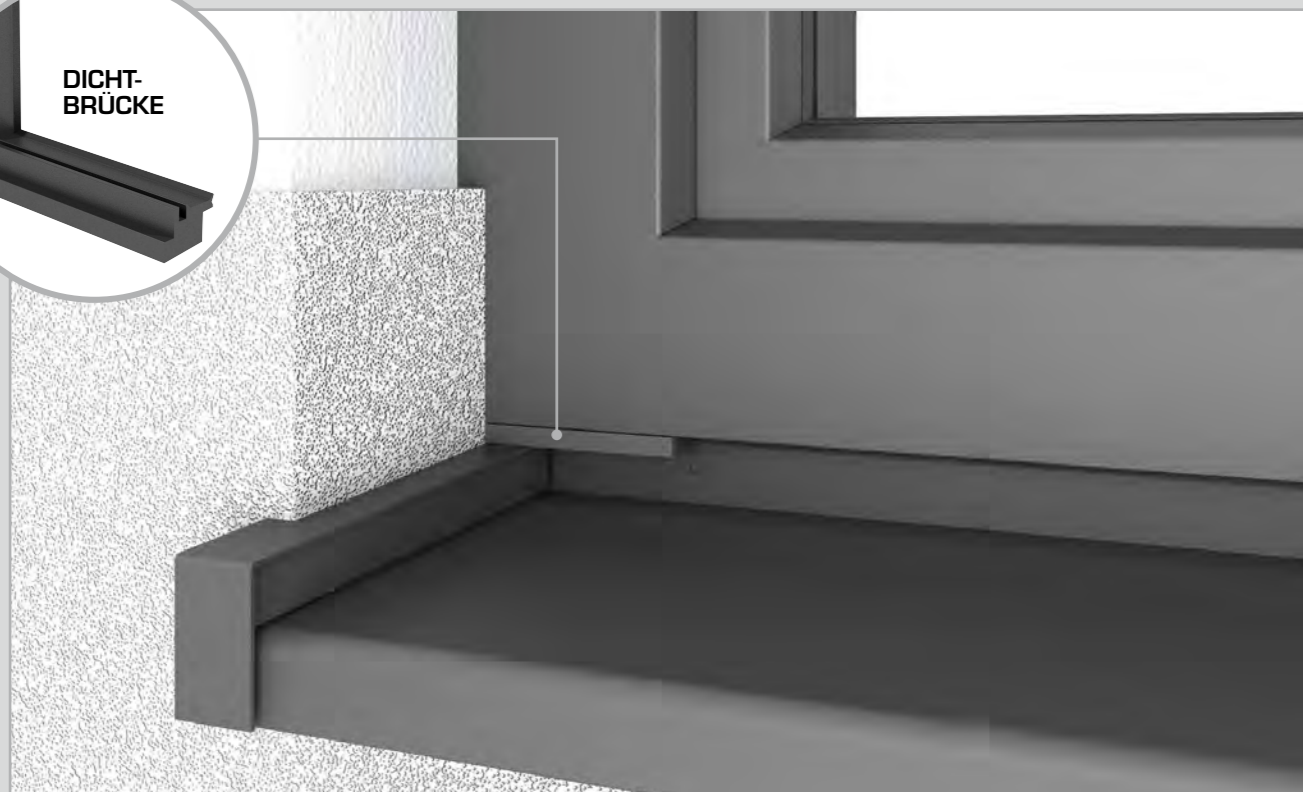
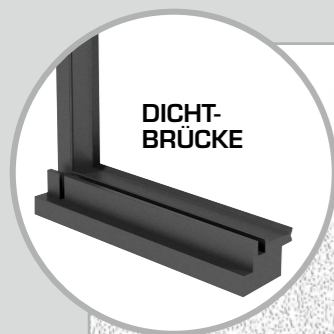
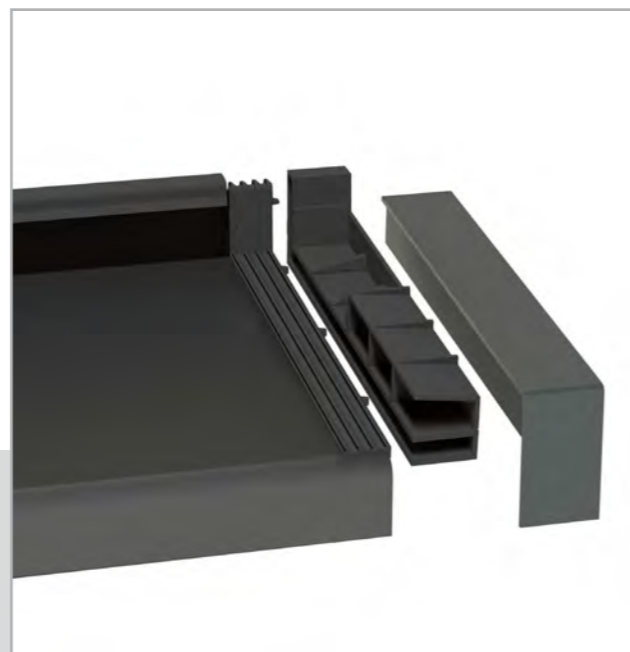

DIE EINZELKOMPONENTEN

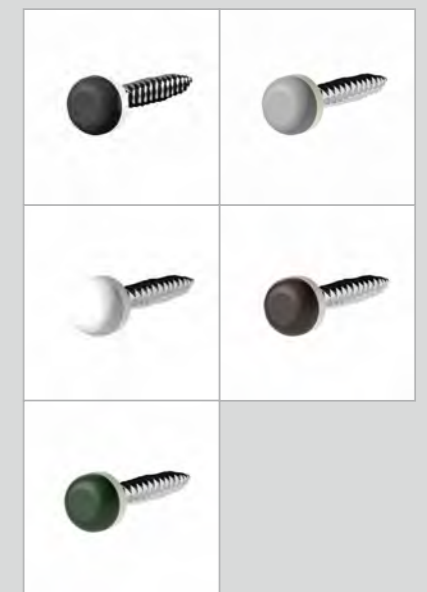
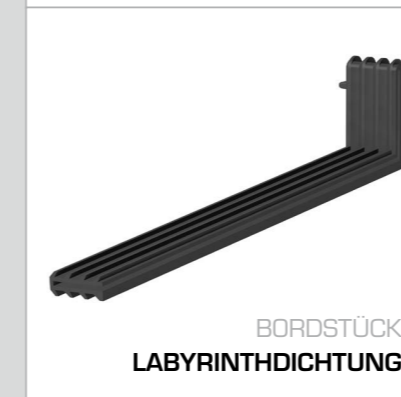
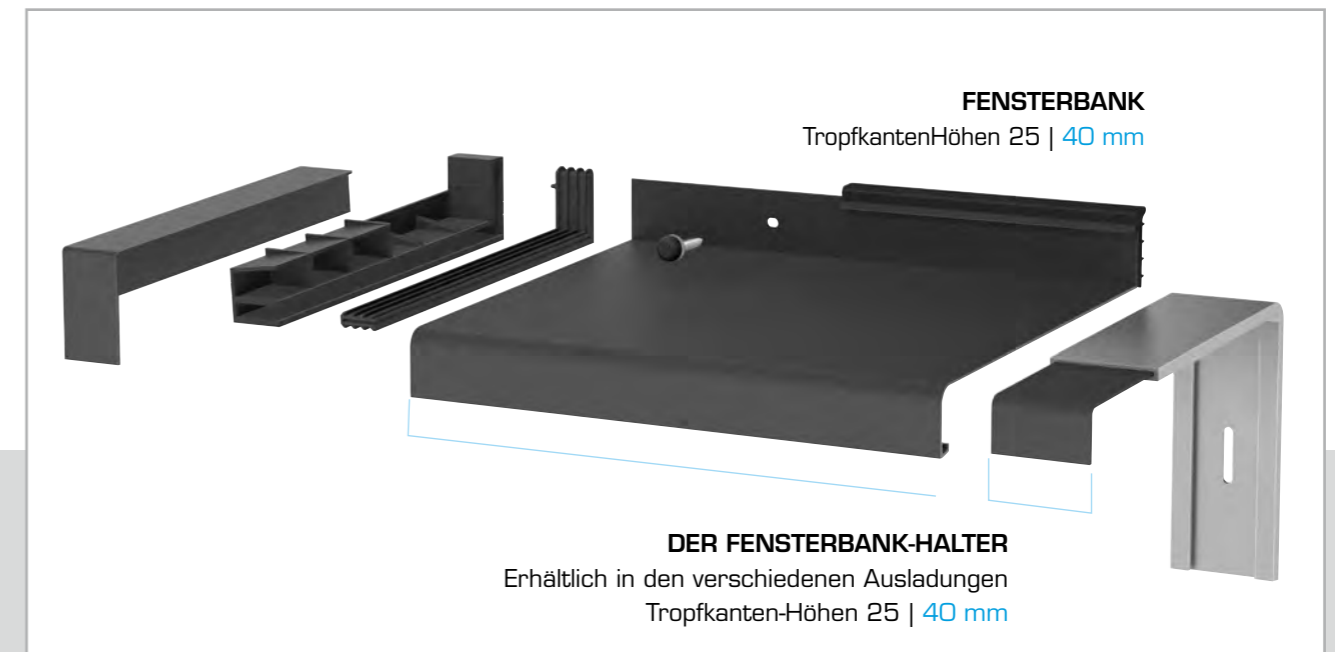

DIE MONTAGE-SCHRAUBEN
Erhältlich in den Farben:
Weiß | Braun | Grün | Grau | Anthrazit

Die PREMIUM-Fensterbank PQS 25/PQS 40 ist lieferbar in den Oberflächen EV1 natur eloxiert, C33 hellbraun eloxiert, C34 dunkelbraun eloxiert, RAL 9016 weiß Standardglanz, und allen Oberflächen aus den Döpfner Premium-Fächern. RAL-Sonderfarbtöne sind auf Anfrage verfügbar.

**FENSTERBANK-ELEMENT
GERADE (Meterware)**
25 mm | 40 mm



Im Fensterbanksystem PREMIUM sind die Eckelemente (Innen- und Außenecke) aufwendig nahtlos verschweißt und verschliffen.

**INNENECKE
PREMIUM**
90° -Winkel
25 | 40 mm



**AUSSECKE
PREMIUM**
90° -Winkel
25 | 40 mm

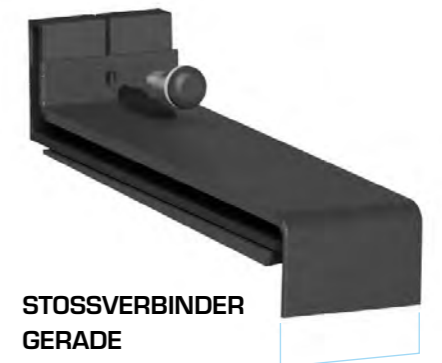

**STOSSVERBINDER
GERADE**
25 | 40 mm

Bauteil wird aktuell neu konstruiert. Technische und optische Änderungen vorbehalten!

SYSTEMÜBERSICHT
HOLZ-ALUMINIUM
STANDARD

DÖPFNER FENSTERSYSTEME

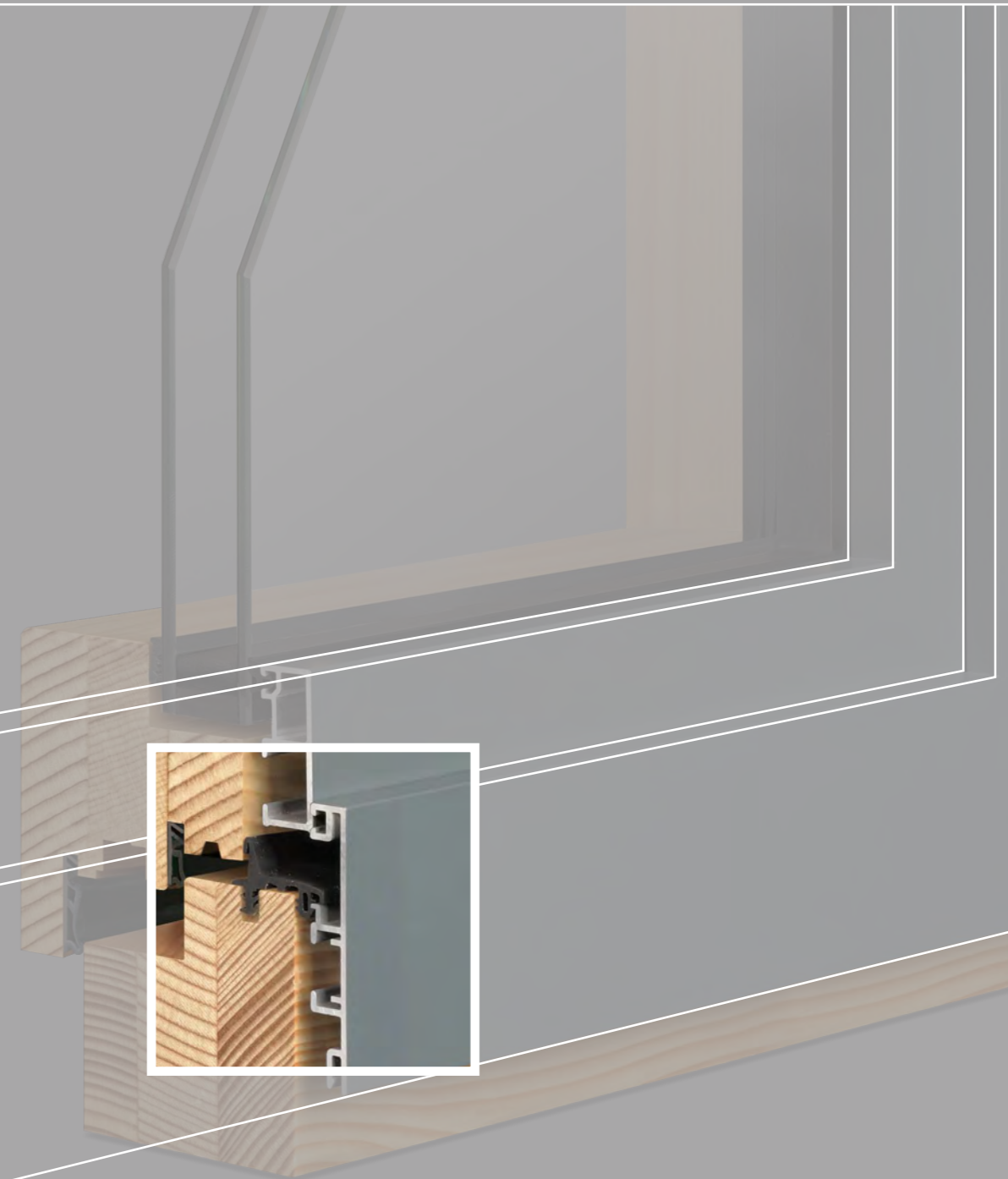



DÖPFNER HOLZ-ALUMINIUM STANDARD ALLE SYSTEME AUF EINEN BLICK

DÖPFNER FLÄCHENVERSETZT

**STANDARD
SLIM 1**



Alu-Konstruktion mit abgschrägter Blendrahmen- und Flügelschale. Kantenradius 2 mm.

**STANDARD
SLIM 2**



Alu-Konstruktion mit abgschrägter Blendrahmen- und Flügelschale. Kantenradius 5 mm.

**STANDARD
SLIM 3**



Alu-Konstruktion mit 90°-Kanten an Flügel und Blendrahmenschale.

**STANDARD
INTEGRA 2.0**



Alu-Konstruktion mit integriertem Flügel. Ansichtsbreite Flügel 10 mm (RAL 9005 schwarz matt). Blendrahmenschale 108 mm.

**STANDARD
SOFT 1**



Alu-Konstruktion mit stark gerundeten Blendrahmen- und Flügelkanten sowie umlaufender Schattenfuge.

**STANDARD
SOFT 2**



Alu-Konstruktion mit leicht gerundeten Blendrahmen- und Flügelkanten sowie umlaufender Schattenfuge.

**STANDARD
SOFT 3**



Alu-Konstruktion mit Hohlkehlen-Profil.

**STANDARD
CONTUR 3**



Alu-Konstruktion mit Stufenglasoptik. Geklebte Flügelschale in RAL 9005 schwarz matt.

DÖPFNER FLÄCHENBÜNDIG

**STANDARD
CONTUR 1**



Alu-Konstruktion mit 90°-Blendrahmenkante. Flügelschale abgschrägt. Umlaufende Schattenfuge.

**STANDARD
CONTUR 2**



Alu-Konstruktion mit 90°-Blendrahmen- und Flügelschale und umlaufender Schattenfuge.

**STANDARD
PRAGA**



Alu-Konstruktion mit oben abgschrägtem Flügelrahmen und flachem Blendrahmenprofil.

SCHARFE KANTE
KLARE OPTIK

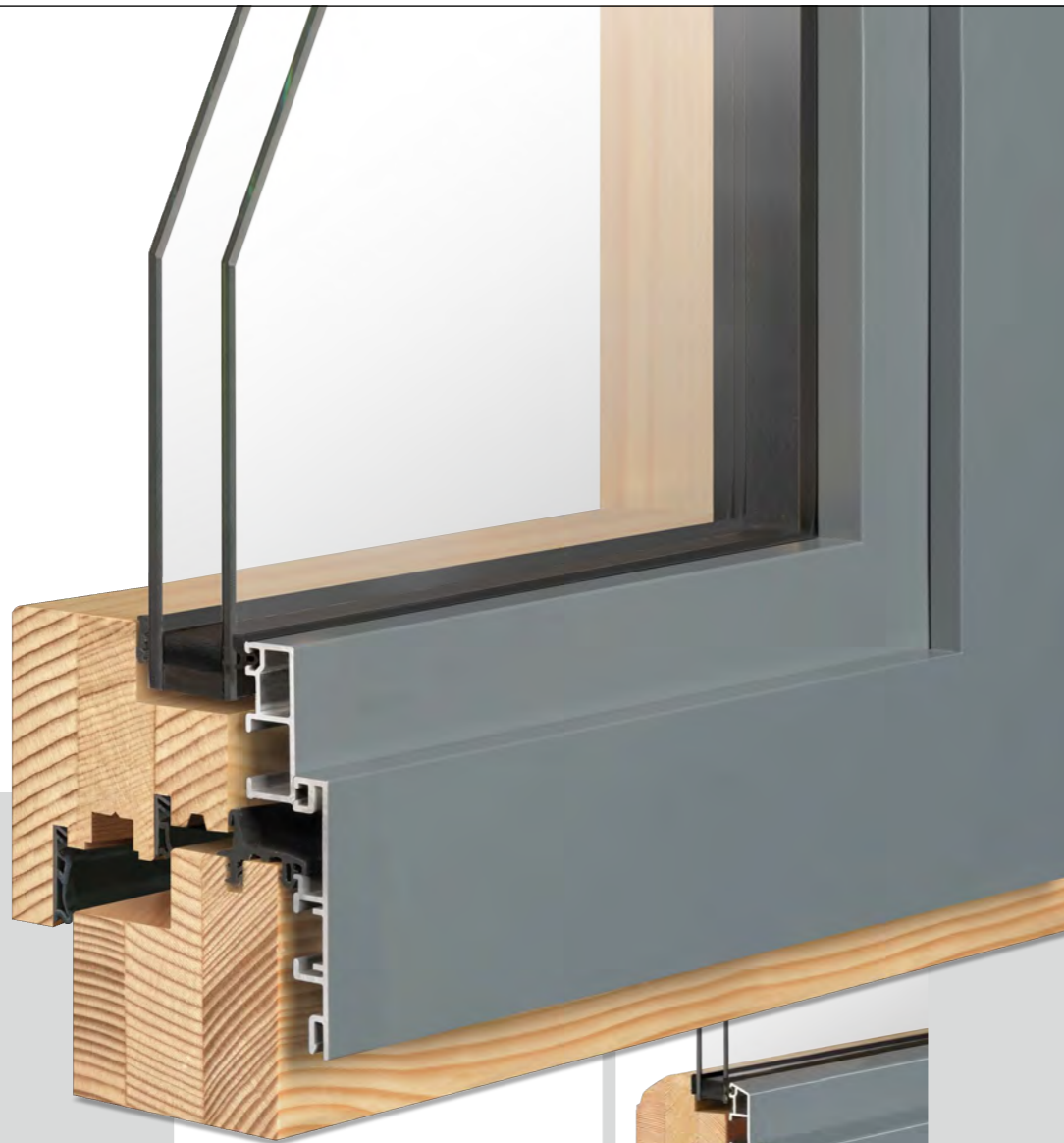

SYSTEMSTÄRKEN
UND INNENPROFIL-VARIANTEN

68
MM

TYP 1 TYP 2 TYP 3 TYP 4

78
MM

TYP 1 TYP 2 TYP 3 TYP 4

88
MM

TYP 1 TYP 2 TYP 3

HOLZ-ALUMINIUM
SLIM 3

**Flächenversetzte
Alu-Konstruktion**
mit kubischer Formgebung
durch scharf definierte Kanten.



SLIM 1

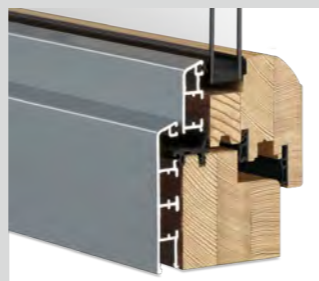

SLIM 2

SLIM – eine sehr schlanke Interpretation des flächenversetzten Holz-Aluminium-Fensters.
Die Kanten sind deutlich ausgeprägter definiert als bei unserem System SOFT.
Lieferbar in drei Aluschalen-Varianten mit unterschiedlichen Kantenradien- und Abschrägungen.



MEHR RADIUS
WENIGER KANTE



SYSTEMSTÄRKEN
UND INNENPROFIL-VARIANTEN

68
MM78
MM88
MM

HOLZ-ALUMINIUM
SOFT 1

**Halbfächenversetzte
Alu-Konstruktion**
mit leicht gerundeten
Blendrahmen- und
Flügelkanten sowie
umlaufender Schattenfuge.



SOFT 2

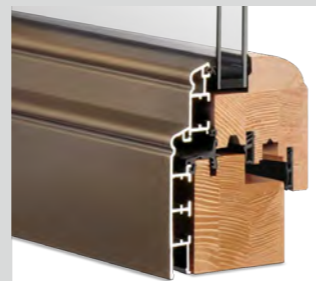

SOFT 3

SOFT – ein Holz-Aluminium-Fenster mit klassisch-zeitloser Formgebung. Lieferbar in drei Aluschalen-Varianten mit unterschiedlichen Kantenradien. Die umlaufende Schattenkante verstärkt den typischen Softedge-Look.



**STUFENGLAS
OPTIK****ELEGANTE
»STUFENGLAS-
OPTIK«**

DURCH DEN
EXTREM FLACHEN
SCHWARZ
ELOXIERTEN
FLÜGELRAHMEN

SYSTEMSTÄRKEN
UND INNENPROFIL-VARIANTEN**68
MM****78
MM****88
MM**

HOLZ-ALUMINIUM

CONTUR 3

Alu-Konstruktion
mit sehr flacher, kantiger
Rahmenschale und schwarz
eloxiertem Flügelrahmen.

**CONTUR 1****CONTUR 2**

Die drei CONTUR-Konstruktionen mit unterschiedlicher Optik:

CONTUR 3 geht völlig neue Wege: Der extrem flache, schwarze Flügelrahmen erzeugt eine sehr aktuelle »Stufenglas-Optik«.



AVANTGARDISTISCHE
NUR-GLAS-OPTIK

**MODERNE
»GANZGLAS-
OPTIK«**

DURCH DEN
VERDECKTEN
SCHWARZ
ELOXIERTEN
FLÜGELRAHMEN



SYSTEMSTÄRKEN
UND INNENPROFIL-VARIANTEN

**68
MM** TYP 1 TYP 2 TYP 3

**78
MM** TYP 1 TYP 2 TYP 3

**88
MM** TYP 1 TYP 2 TYP 3

HOLZ-ALUMINIUM

INTEGRA 2.0

**Flächenbündige Alu-Konstruktion
mit integrierter schwarzer Flügel-Blendkante**
und ultramoderner Optik durch den verdeckten
Fensterflügel – für avantgardistische Fassaden.

INTEGRA 2.0 – der Fensterflügel besitzt nur noch eine extrem flache, schwarz eloxierte Aluminium-Blendkante. Wenn die Aluschale des Fensterrahmens in die Fassade integriert wird, ergibt sich eine rahmenlose »Ganzglas-Optik«.



INTEGRA

DER RAHMEN
KANN KOMPLETT
IN DIE FASSADE
INTEGRIERT
WERDEN.

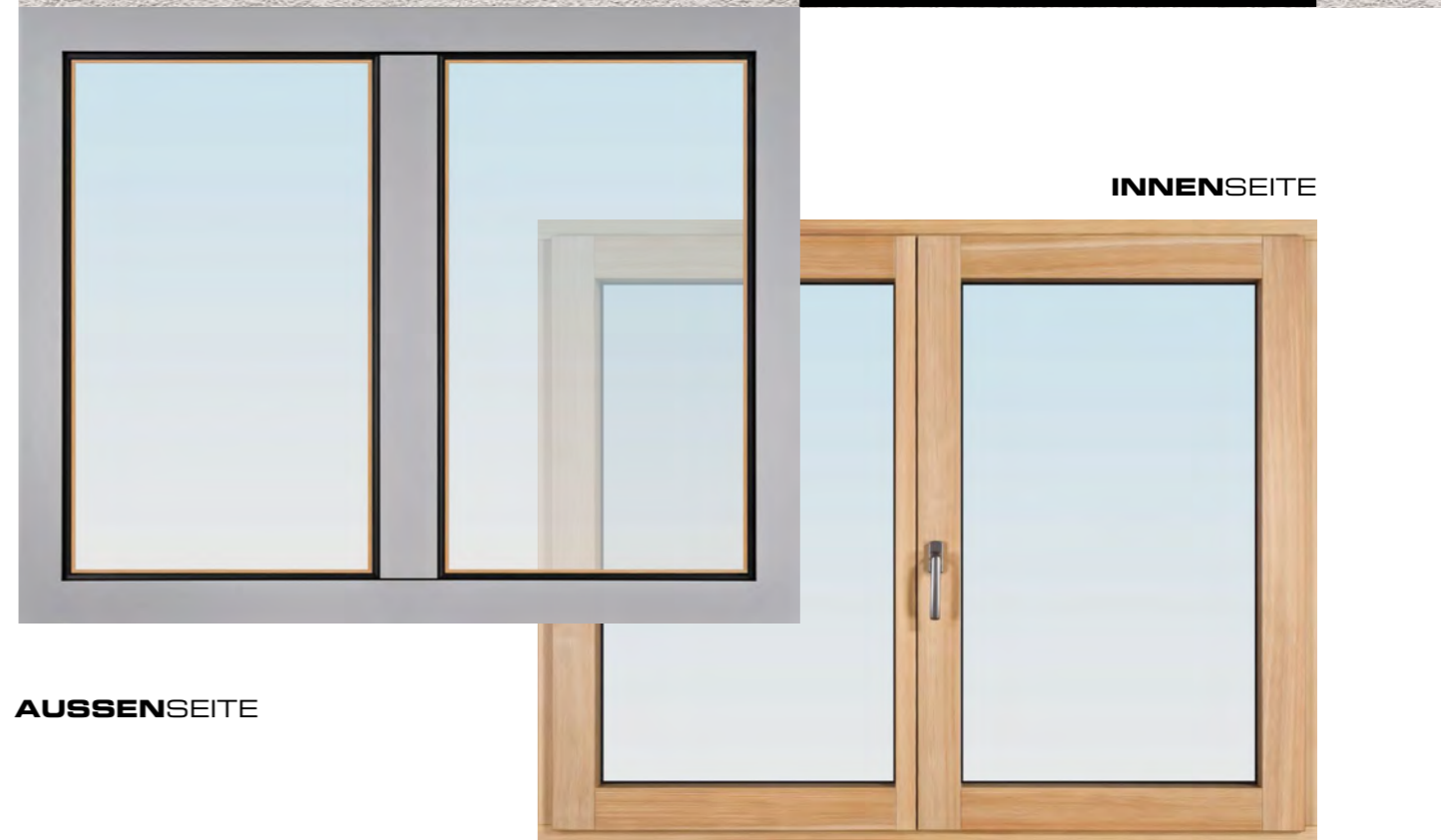

AUSSENSEITE

INNENSEITE

BALKONTÜR mit flacher Schwelle und Integralgriff



INTEGRA STULPFENSTER



MODERNE OPTIK
MIT INTEGRIERTER
SCHATTENFUGE



SYSTEMSTÄRKEN
UND INNENPROFIL-VARIANTEN

68
MM



78
MM



88
MM



HOLZ-ALUMINIUM
PRAGA

**Flächenbündige
Alu-Konstruktion**

mit schmalem, oben abgeschrägtem Flügelrahmen,
umlaufender Schattenfuge und flächenbündiger
Holzkonstruktion.

PRAGA ist ein sehr modern geformtes Holz-Aluminium-Fenster mit flächenbündiger Konstruktion von Flügel und Rahmen, das sich optimal in moderne Architekturentwürfe einfügt. Die umlaufende Schattenfuge ergibt eine charakteristische Optik.



ALTBAUSANIERUNG

HOLZ-ALUMINIUM
AS-PROFIL

Lieferbar für die Systeme

CONTUR 1 | 2 | 3
SLIM 3

Mit Einschubnut für das separat zu beziehende SFS-Fensterbank-Abdeckprofil und integrierter Entwässerung nach vorne!

Durch die optimal integrierte Einschubnut für das SFS-Fensterbank-Abdeckprofil eignet sich dieses System ideal für die energetische Altbausanierung im Zuge einer nachträglichen Vollwärmeschutzinstallation mit Fenstertausch. Das SFS-Fensterbank-Abdeckprofil ist über den Baubeschlaghandel beziehbar. Ihr Fachhändler berät Sie gerne!

**AUSSENSEITE****INNENSEITE**

Die STANDARD-Fensterbank SQS 25/SQS 40 ist lieferbar in den Oberflächen EV1 natur eloxiert, C33 hellbraun eloxiert, C34 dunkelbraun eloxiert, RAL 9016 weiß Standardglanz, und allen Oberflächen aus den Döpfner Premium-Fächern. RAL-Sonderfarbtöne sind auf Anfrage verfügbar.

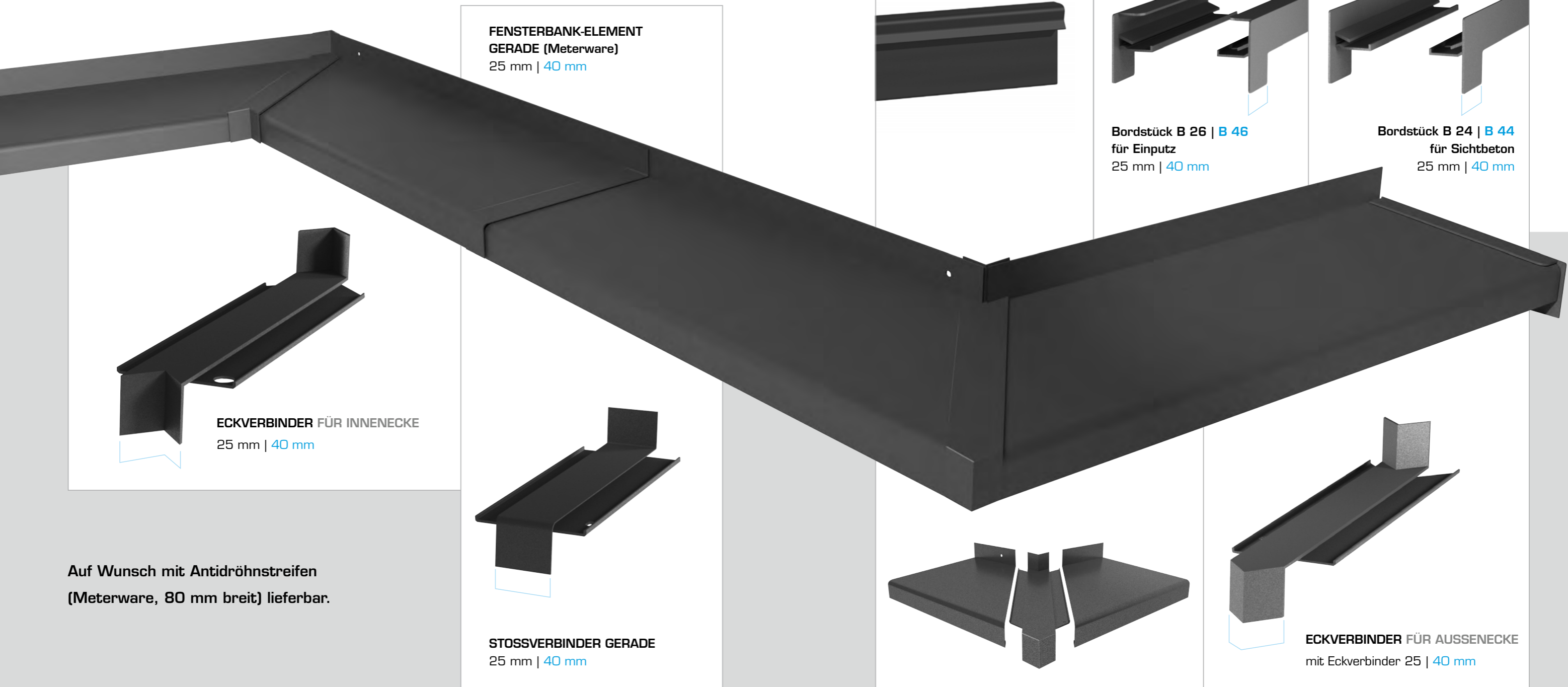

**FENSTERBANK-ELEMENT
GERADE (Meterware)**
25 mm | 40 mm

ECKVERBINDER FÜR INNENECKE
25 mm | 40 mm

STOSSVERBINDER GERADE
25 mm | 40 mm

Auf Wunsch mit Antidröhnstreifen
(Meterware, 80 mm breit) lieferbar.



Fensterbankdichtung

Bordstück B 26 | B 46
für Einputz
25 mm | 40 mm

Bordstück B 24 | B 44
für Sichtbeton
25 mm | 40 mm

ECKVERBINDER FÜR AUSSECKE
mit Eckverbinder 25 | 40 mm

Für Ihre Bestellung geben Sie bitte an: Länge, Ausladung, Höhe Tropfkante.
Wir liefern grundsätzlich alle STANDARD-Fensterbänke inklusive Bordstück (bitte angeben
Einputzversion B 26/B 46 oder Sichtbetonversion B 24/B 44) lose geliefert.

ACHTUNG BEI INNEN- UND AUSSECKEN: Im Fensterbanksystem STANDARD erfolgt die Verbindung mit einem 45°-GEHRUNGSSCHNITT. Die beiden Hälften werden mit den jeweiligen Eckverbindern für Innen- bzw. Außenecken zusammengefügt.

SYSTEMÜBERSICHT HOLZFENSTER

DÖPFNER FENSTERSYSTEME



AUSSEN

KLASSISCHE HOLZOPTIK –
NATÜRLICH UND DAUERHAFT.

Seit Jahrhunderten werden
Fenster aus Holz hergestellt –
aber nie waren sie besser als
heute. Hervorragende
energetische Effizienz, dauerhafte
Witterungsbeständigkeit,
individuelle Optik...

Holz ist NATÜRLICH ANDERS!

INNEN WOHLNICHES HOLZ.

Holz hat eine natürliche, warme Ausstrahlung, eine angenehme Haptik und erzeugt so ein ideales Wohnklima.

Es hat also sicher einen Grund, warum Möbel viel häufiger aus Holz, als aus Kunststoff gebaut werden.

Holz ist Natur!



DÖPFNER HOLZ ALLE SYSTEME AUF EINEN BLICK

DÖPFNER PROTECT SYSTEM

DÖPFNER PROTECT 68



DÖPFNER PROTECT 78



DÖPFNER PROTECT 88



Das neue Mehrwert-Fenster mit der innovativen Aluminium-Flügelschale

Hochwetterfest – durch die Aluminiumschale mit Döpfner PREMIUM-Pulverbeschichtung und die neuartigen GARANT HighRes®-Holzoberflächen.

Hervorragende Preis-Leistung

Optisch sehr vielseitig

DÖPFNER CLASSIC SYSTEM

DÖPFNER HOLZ 68



Unser Holz 68
mit neuer Regenschienen-Variante in der Bautiefe 68 mm.

DÖPFNER HOLZ 78



Unser Holz 78
mit Regenschienen-Variante in der Bautiefe 78 mm.

DÖPFNER HOLZ 88



Unser Holz 88
mit neuer Regenschienen-Variante in der Bautiefe 88 mm.

DÖPFNER STIL SYSTEM

DÖPFNER PROFILIERT



Mit Classic-Profilierung innen und außen – in der Bautiefe 68 mm.
Auch lieferbar in den Bautiefen 78 und 88mm.

DÖPFNER STIL 1



Unser Stil-Fenster in der Bautiefe 68 mm
mit Stil-Regenschiene
Auch lieferbar in den Bautiefen 78 und 88mm.

DÖPFNER STIL 2



Unser Stil-Fenster ohne Regenschiene in der Bautiefe 68 mm
Auch lieferbar in den Bautiefen 78 und 88mm.

IDEAL FÜR DENKMALSCHUTZ-ANWENDUNGEN
DIE DÖPFNER-STILFENSTER

DAS
INNOVATIVE
HOLZFENSTER.



1 ALU
FLÜGEL
SCHALE

2 HOLZ
RAHMEN+
FLÜGEL

PROTECT 78

**Das innovative Döpfner Hybrid-Fenster:
Ein Holzfenster mit Aluminium-Flügelschale
in den Bautiefen 68-88 mm**

Optik: Holzfenster
Preis: Holzfenster
Wetterschutz: Holz-Alu-Fenster

Schlanke Optik mit sehr schmalen Ansichtsbreiten.

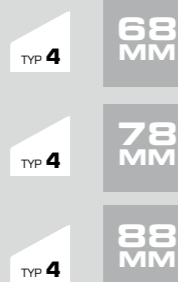

PROTECT vereint zwei Systemwelten. Preis auf niedrigem Holzfensterniveau und Witterungsschutz auf hohem Holz-Alu-Niveau – die perfekte Lösung für Umbau und Renovierung. Ideal für budgetorientierte Bauherren mit Qualitäts- und Umweltbewusstsein.



**DÖPFNER
PROTECT**
PERFEKTE
SYNTHESE
VON
HOLZ UND
HOLZ-ALU



DAS
BEWÄHRTE
**STANDARD-
HOLZFENSTER.**

**HOLZ 68**

Unser Holz-Classic-Fenster
mit Regenschiene
in den Bautiefen 68 | 78 | 88 mm.

68
MM78
MM88
MM**HOLZ 78****HOLZ 88**

Das Döpfner-Holzfenster – modernste Konstruktion und dauerhaft witterungsbeständige Oberflächenbeschichtungen für lange Haltbarkeit und problemlose Funktion über Jahrzehnte. Die nachhaltige Alternative für ökologisch planende Bauherren.



DAS
HOLZFENSTER
MIT STIL-
PROFILIERUNG



STIL-
PROFIL
INNEN+
AUSSEN



PROFILIERT
68

Variante des
Classic-Holzfensters
mit profilierter Glasleiste
und profiliertem Glasfalz und
Blendrahmen, in den Bautiefen
68 | 78 | 88 mm.

68
MM

78
MM

88
MM



PROFILIERT 78



PROFILIERT 88

Das Döpfner-Holzfenster mit STIL-Profilierung an Glasleiste, Flügel und Rahmen ist die Lösung für Fassaden und Räume mit stilvoller Prägung – natürlich ohne Abstriche an moderner Haltbarkeit und Funktionalität.



EINFACH
STILVOLL.

HOLZFENSTER
SIND STILVOLLE
UND ZEITLOSE
BAUELEMENTE –
SEIT VIELEN
JAHRHUNDERTEN
BEWÄHRT.

DIE
DENKMALSCHUTZ
FENSTER



STIL
1

STIL
2

STIL 1

Unser Stil-Fenster
in den Bautiefen **68 | 78 | 88 mm**
mit Stil-Regenschiene.

68
MM

78
MM

88
MM

STIL 2

Unser Stil-Fenster ohne Regenschiene
in den Bautiefen **68 | 78 | 88 mm**
mit Wasserablauf nach vorne.

Die Döpfner-STIL-Holzfenster sind die Problemlöser für Renovierung im Denkmalschutzbereich, denn historische Renovierungsprojekte benötigen flexibel planbare Fenstersysteme, die zeitgemäßen Wärmeschutz mit stimmiger Optik im historischen Kontext vereinen.



Döpfner denkt schon seit 1906

NATÜRLICH ANDERS – seit den Anfängen als kleine Schreinerei sind wir heute mit ca. 80 Mitarbeitern ein mittelständisches Familienunternehmen, das immer noch voll und ganz auf den natürlichen und nachhaltigen Rohstoff Holz setzt.



DÖPFNER
 HOLZ ALUMINIUM-KOMPETENZ
 FÜR FENSTER UND HAUSTÜREN

NATÜRLICH ANDERS...

IMPRESSUM

GRAFIKDESIGN

mediagraphixx – studio für mediendesign, Gerolzhofen

DRUCK

Kraus Print GmbH, Wülfershausen. Umweltfreundlich gedruckt: auf chlorfrei gebleichtem Recyclingpapier.

FOTOGRAFIE | BILDBEARBEITUNG

Hahn Media, Veitshöchheim | artfoto, Schweinfurt | mediagraphixx, Gerolzhofen | fotolia

Durch Foto- und Druckausführung bedingte Farbabweichungen und Druckfehler, sowie Änderungen in Konstruktion und Ausführung, die durch technische Verbesserungen bedingt sind, bleiben vorbehalten und sind kein Reklamationsgrund. Original-Farbmuster erhalten Sie bei Ihrem lokalen Döpfner-Fachhändler.

Druckbedingte Farbabweichungen vorbehalten!
Originalfarbmuster erhalten Sie bei Ihrem lokalen Döpfner-Fachhändler.



■ ■ ■ DÖPFNER DAS FENSTERBUCH
AUSGABE 3

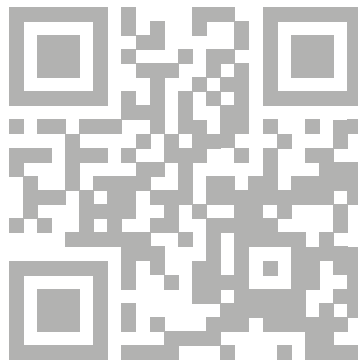

DÖPFNER
HOLZ ■ ■ ■ ALUMINIUM-KOMPETENZ
FÜR FENSTER UND HAUSTÜREN

Döpfner Betriebs-GmbH + Co. KG

Max-Planck-Straße 2 | D-97447 Gerolzhofen

Telefon +49 (0) 93 82-97 42-0

www.doepfner.de | www.passivhaus-fenster.de